



В первом номере
Нового года:

**Наш новый конкурс:
СССР — ИТАЛИЯ**

**Встреча
с дочкой чета
на улице Матильды**

**Впервые на Родине:
Иосиф Бродский
о Надежде
Мандельштам**

**Прогноз астролога
Т. Глоба на год
Белого Барана**

**Новый «ДК»:
модели
семейного
ателье**

Фото Николая Маторина

Модель крестов художника Ганны Паранской

РАБОТНИЦА 1'91

ISSN 0131 — 8047

SOVIET WOMAN'S MAGAZINE



ЕЖЕМЕСЯЧНЫЙ
ЖУРНАЛ ДЛЯ ЖЕНЩИН
И СЕМЬИ

Издается с марта 1914 года

МОСКВА • ИЗДАТЕЛЬСТВО «ПРАВДА»

ЯНВАРЬ 1991

В НОМЕРЕ:	
Поможем детям учиться! РАЗМИНКА ДО ЗВОНКА	9
МЫ — КУЗНЕЦЫ, И...	10
За 50 и все в порядке «МОЛОДОЙ ЧЕЛОВЕК, ПРИГЛАСИТЕ ТАНЦЕВАТЬ»	13
ДОМАШНИЙ КАЛЕЙДОСКОП	
ЗИМНИЕ ДЕТИ	24
Мужчина и женщина РАЗГОВОР С ДРУГОМ, КОТОРЫЙ ЛЮБИТ ЖЕНЩИН	28
Криминальный репортаж ЛИФТ НА «ВЫШКУ»	30
ВИДЕОТЕКА «РАБОТНИЦЫ»	33
ДАЖЕ ПЛАКАТЬ ХОЧЕТСЯ!..	37

Те, кто не успел подписаться на «РАБОТНИЦУ» на 1991 год, могут сделать это в любом отделении связи до первого числа предподписного месяца. Цена одного номера — 60 копеек. Цена подписки на квартал — 1 рубль 80 копеек, на полгода — 3 рубля 60 копеек.

При перепечатке материалов ссылка на журнал «Работница» обязательна.



© Издательство «Правда». «Работница» № 1, 1991 г.



Слово — учредителям

БУДЬТЕ ЕЩЕ БОЛЕЕ ЖЕНСТВЕННЫМИ

Скажу сразу, подлинным учредителем журнала «Работница» считаю его многомиллионного читателя. Наше же дело — исполнить читательскую волю, издавать массовый народный журнал для женщин. Доля эта непростая. Но издательство «Правда» с ясным осознанием ответственности решило стать совместно с коллективом редакции учредителем «Работницы». Это не «административное» решение, а реализация желания почти десяти тысяч работников издательства и типографии. Среди них 4200 женщин. Так кому же, как не нам, взять на себя заботу об издании такого журнала?

Признаюсь честно: если бы встал вопрос об учредительстве мужской «развлекаловки» или элитарного женского журнала, мы не вошли бы «в долю», ограничились, может быть, только услугами по печатанию такой продукции. Но быть учредителями журнала для тружениц, настоящего народного журнала — дело почетное, нужное. Тем более что оно для нас традиционно. Не изменять же себе, особенно в трудное, очень трудное время. На рынок «гласности»

первыми попали доступные, массовые издания. Растут цены на бумагу, почтовые расходы, технику. На наши плечи в такой момент ложится особая ответственность: материально обеспечить, поддержать женский журнал, гарантировать его издание. Мы выполним свои обязанности, пусть женщины не сомневаются в этом.

Помочь женщинам в становлении личности, в защите интересов семьи, духовно укрепить их, стимулировать социальную активность, стать добрым советчиком — эти цели журнала мы, как соучредители, полностью поддерживаем. Не приемлю точку зрения о «консервативности» женщин. Это заблуждение: они более мужчин социально подвижны, быстрее реагируют на изменения обстановки. Да вот пример: раньше линотипистами у нас работали мужчины и женщины. Перешли на электронную технику — и остались только женщины! Так кто же консервативен? И никакой вы не «слабый пол», знаю это по жизни издательства и типографии. И здоровый образ жизни, и освоение новых профессий — всюду впереди наши работницы. Да и в моей семье (жена, сын, дочь, внук) мужчины вроде в большинстве, а управляют, ведут за собой женщины.

Им, как и всем вам, очень нынче не просто жить. И «Работница» должна помогать, советовать, просвещать. Это наш женский журнал — говорю от имени учредителя и как мужчина, отец. И желаю



нашему журналу... еще большей женственности! Для осуществления такой цели соучредитель журнала — издательство «Правда» — сделает все возможное и даже невозможное. Слово мужчины!

Вячеслав ЛЕОНТЬЕВ,
ДИРЕКТОР ИЗДАТЕЛЬСТВА «ПРАВДА»

И ЖИТЬ, И ВЕРИТЬ

Я не астролог и не могу дать прогноза нашей будущей жизни. Ясно одно: конечно же, она будет бурной и опасной. Спасибо всем тем миллионам читателей — женщин и мужчин, которые почувствовали, что в это трудное время наш журнал будет именно им помощником и другом.

Теперь мы учредители собственного журнала. О чем мы хотим писать, за что бороться?

По сути, мы уже давно стали народным журналом. Ни один народ нельзя причислить ни к «левым», ни к «правым». Для того чтобы выжить, он должен жить мудро и работать хорошо. Мудрая и достойная жизнь всех и каждого — вот за что мы хотим бороться.

Из чего складывается такая жизнь? Политика? Без нее, увы, сейчас нельзя. Теперь мы не подотчетны ни одной вышестоящей организации и поэтому постараемся независимо от вкусов

«сверху» и «снизу» объективно сообщать вам о женских движениях, союзах, партиях, которые создаются или уже действуют в нашей стране.

Работа — ярмо или радость? Мы так привыкли к лозунгу «Кто не работает, тот не ест», что перестали видеть его страшную суть: смертная казнь через голод для тех, кто не делает чего-нибудь организованно за пределами дома. И мать, воспитывающая своих детей дома и согревающая семейный очаг для труженика мужа, перестала у нас быть работницей, а стала «иждивенкой» со всеми вытекающими отсюда последствиями... «Кто занимается любимым делом, тот счастлив» — давайте попытаемся развернуться к такому лозунгу и с ним вместе уйти от того постылого, что мы сейчас вкладываем в слово «работа».

Семья. Вы заметили рядом с названием журнала слова: «Для женщин и семьи»? Когда говорят: «Семья — это ячейка общества», — сразу кажется, что ячейка такая маленькая, такая ничтожная на фоне колышущегося над ней громадного общества! А, по-моему, семья — это храм на вершине, куда ведут ступеньки, называемые обществом. Семья — это святое место, где человек реализуется во всей полноте: и трудится, и любит, и укрепляется духовно. Но этот храм себе каждый строит сам. Как это сделать лучше? — семейная рубрика традиционна в «Работнице».

Любовь и счастье. Самое страшное, если пустые полки магазинов, набатные призывы политиков, обиды на соседей вытеснят из вашего сердца любовь. За любовь надо бороться, любить надо уметь, и чем страшнее житейские бури, тем бережнее нам надо хранить этот священный огонь, дорожить им в себе и в других. Нет формулы всеобщего или единичного счастья. Во времена модного самобичевания не убедить бы нам себя, что ничего хорошего у нас быть не может, а наш удел — одни несчастья. Зачем же нам себя, детей своих лишать будущего? Хотите учиться любить, хотите верить в счастье — читайте «Работницу».

Быт. От поэзии к прозе? От любви и счастья — к уютам и кастрюлям. Кто бы мог подумать, что наш «Домашний калейдоскоп» с его полезными советами займет такое важное место в журнале? Учитывая жгучесть темы, в этом году мы не ограничимся встроенной в журнал книжечкой «Калейдоскопа», а рассыпем полезные советы за его пределами — по всему номеру.

Давайте жить. Сдаться проще всего: поднял руки и вышел из игры. Давайте жить. А жить — значит не сдаваться. Будем же вместе искать то, что дает нам надежду, учиться тому, к чему с толком можно приложить наши руки, ум, сердце.

Зоя КРЫЛОВА, ГЛАВНЫЙ РЕДАКТОР
ЖУРНАЛА «РАБОТНИЦА»

Семья и политика

«Глобальная семейная политика и права семьи: настоящее и будущее» — под таким названием в Москве проходила конференция, организованная Комитетом советских женщин и Международным союзом организации помощи семье. СССР стал членом союза, заявив о своем вступлении в эту авторитетную неправительственную организацию, объединяющую семьдесят стран.

ООН объявила 1994 год Годом семьи. Конференция стала исходным пунктом подготовки к этой дате.

Жертвы опасного вируса

Более шестисот тысяч женщин будут поражены СПИДом к концу 1992 года, а к 2000 году женщин, имеющих это заболевание, будет столько же, сколько и мужчин. Это предсказывает Всемирная организация здравоохранения.

В настоящее время, согласно ее же данным, на восемь миллионов мужчин, зараженных вирусом иммунодефицита (ВИЧ), в мире приходится три миллиона женщин.

В неожиданном месте

Это случилось во время посещения очередной группой туристов Музея искусств Хёлуя Ивановской области.

По окончании экскурсии обнаружилось, что со стены исчезло панно «Василиса Прекрасная», оценивавшееся, по самым скромным подсчетам, в 2000 рублей.

Пропажу обнаружили быстро. Сотрудники РОВД и музея извлекли ее... из-под юбки экскурсантки — инженера одного из столичных предприятий.



Долгожители поневоле

Жительнице Подмосковья Наталье Еропкиной исполнилось сто лет. У нее четверо детей, 7 внуков, правнуки. Она помнит, как присутствовала на одном из праздников в доме Романовых... По словам юбилярши, сохранить память ей помогла морская капуста, которую она постоянно употребляла в пищу, а долгую жизнь дал труд на свежем воздухе, а также почти полное отсутствие в ежедневном рационе питания мяса и яиц. Что ж, если следовать примеру Натальи Еропкиной, у всех нас тоже есть шанс стать долгожителями — ведь мясо и яйца из нашего рациона теперь тоже исключены. Правда, не по нашей доброй воле.

Вкусные... колготки

Каких только изобретений не бывает на свете! Так, газета «Мегаполис-экспресс» рассказала, что фирма «Самаритан» собираются ввозить в Чехословакию и продавать... съедобные женские колготки разных цветов, дабы привлечь внимание мужчин с оригинальными сексуальными вкусами. Фирма учреждена партией Независимая эротическая инициатива. Пока ввозу в страну этого необычного товара мешают лишь административные инструкции о продуктах питания. Зато на прилавках специальных отделов промтоварных магазинов появятся надувные девушки, которые никогда не скажут «нет». Как не порадоваться за мужчин!..



«Кремлевская незнакомка»

Еженедельная международная газета «Мегаполис-экспресс» сообщила, что в парижском издательстве «Лаффон» вышла в свет книга Урды Юргенс «Раиса Горбачева: кремлевская незнакомка». Это пока единственная в мире биография супруги советского Президента. Автор пишет, что «Раиса Горбачева войдет в Историю как жена человека, пожелавшего принести миру — мир». Образ, созданный Урдой Юргенс, почти лишен каких-либо изъянов и написан, как отмечает еженедельник, «почти исключительно в нежно-розовых тонах». Правда, автор оговаривается, что Раисе Максимовне Горбачевой еще предстоит борьба: у нее много друзей, но есть и ярые враги.

Что думают мужчины о семье и женщине?

(по результатам опроса, проведенного Всесоюзным центром изучения общественного мнения)



Большинство (61%) мужчин жалуются, что женщины уделяют своим семейным обязанностям меньше внимания, чем требуется. В этом, должно быть, причина частых конфликтов, которые ведут к отчуждению супругов. Впрочем, есть мужчины, придерживающиеся иных мнений. Женщины уделяют семейным заботам ровно столько внимания, сколько нужно, — так думают 18% мужчин, а еще 12% уверены, что семейным делам женщины уделяют даже БОЛЬШЕ внимания, ЧЕМ НУЖНО.

Сами мужчины не всегда склонны брать на себя обязанности по дому — стало быть, они ложатся на плечи женщин. 50% мужчин не скрывают, что домашней работой они не занимаются ВОВСЕ или выполняют меньшую ее часть. Выполняют примерно ПОЛОВИНУ всей домашней работы не более 32% мужчин.



Собственное положение в семье МУЖЧИНЫ оценивают НЕПЛОХО: 63% опрошенных мужчин подчеркивают, что в целом они им удовлетворены. И отвечая на вопрос «Чье положение в семье хуже, кому в большей мере требуется помощь?», мужчины назвали прежде всего женщин (42%) и семью в целом (41%).



У 40% мужчин нашло поддержку требование, характерное для сторонников традиционной семьи: «Женщина должна посвятить себя семье, пусть работает один мужчина» (женщин за это требование проголосовало меньше — 31%). 38% мужчин придерживаются мнения, что «работать и выполнять домашние обязанности должны в равной мере оба супруга». Это мнение разделяет почти половина женщин — 47%.



Мужчины сомневаются в том, что при теперешних условиях труда и быта возможно успешное сочетание женской столь разных, но одинаково необходимых ей сфер деятельности — дом и работа. Чтобы облегчить положение работающих женщин, 61% мужчин предлагают ввести дополнительные льготы для женщин по месту работы (сокращенный рабочий день, неделя, дополнительный отпуск); 24% требуют облегчения домашнего труда женщин, подразумевая под этим развитие сферы услуг, производство необходимой бытовой техники. Ровно такое же число мужчин предлагает создать условия, при которых женщины могли бы не работать. Сторонниц последней меры среди женщин несколько меньше — 18%.

Итак, нельзя не отметить то сочувствие и понимание, с каким большинство мужчин относится к женским проблемам. Озлобленности в высказываниях представителей сильного пола, активного противостояния женщинам не чувствуется. Более того, отдельные мужчины настолько самокритичны, что одним из перспективных направлений помощи государства семье считают воспитание мужчин с целью изменить их отношение к семейным и домашним обязанностям. Эта точка зрения пришла по душе 9% мужчин и 17% женщин.

Еще один вывод: мужчины в большей мере, чем женщины, придерживаются традиционных воззрений на семью.

В. САЗОНОВ

КТО ВЫ, НАШ ЧИТАТЕЛЬ?

✉ Мы часто получаем письма, которые начинаются со слов: «Дорогая «Работница»! Ты мой давний друг... Выписываю журнал уже много лет. Люблю. Привыкла...» И мы любим вас, дорогие читатели, и хотим побольше знать и о наших давних друзьях, и о тех, с кем еще предстоит подружиться. Вот мы и предлагаем ответить на несколько наших вопросов:

1. Как вас зовут, сколько вам лет, есть ли семья, дети, где вы работаете, чем интересуетесь?

2. Не у каждого из нас есть в квартире гостиная и даже не у каждого — квартира. Пусть у нас будет общая гостиная на страницах «Работницы». Кого бы из интересных людей вы хотели пригласить в гости?

3. Вокруг нас немало людей с удивительными и поучительными судьбами. Если на вашем пути встречались такие судьбы, назовите этих людей.

4. Всем нам хочется личного счастья. Как вы себе его представляете?

5. Какое место в вашей жизни занимают семья, дети?

Мы не рассчитываем на пространные ответы. Но будем рады вашим письмам и используем их на страницах журнала.

Ох, зима, зима...

В ходе опроса, проведенного Всесоюзным центром изучения общественного мнения среди 2222 жителей Москвы, выяснилось, что 46 процентов опрошенных москвичей опасаются, что их семьи будут голодать этой зимой, 44 — так не считают, а около 10 не смогли определиться по этому вопросу. Характерно, что женщины в полтора раза чаще, чем мужчины, встревожены по поводу продовольственного снабжения города.

Приватизация на Украине

Фабрика химчистки и банно-прачечных услуг в Ровно продана ее рабочим. Она перешла в их коллективную собственность. Отныне фабрика называется фирмой «Лыбыдь» («Лебедь»).

А Верховинский районный Совет народных депутатов Ивано-Франковской области решил ликвидировать на своей территории убыточные колхозы. Райсоветом принята программа передачи земли крестьянам, хотя Закон о земле на Украине еще не принят.

ИНТЕРФАКС

ЖЕНЩИНЫ ОБЪЕДИНЯЮТСЯ

«Примитивное понимание эмансипации с как полного равноправия женщин с мужчинами привело к скрытой форме эксплуатации женщин и наносит вред интересам всего общества», — считают члены христианско-демократической лиги женщин Молдовы. Эта новая организация создана и зарегистрирована правительством республики. Ее цель — вовлечение женщин, независимо от их национальности и вероисповедания, в деятельность по духовному возрождению и демократизации общества. Программа включает положения экономического и политического характера.

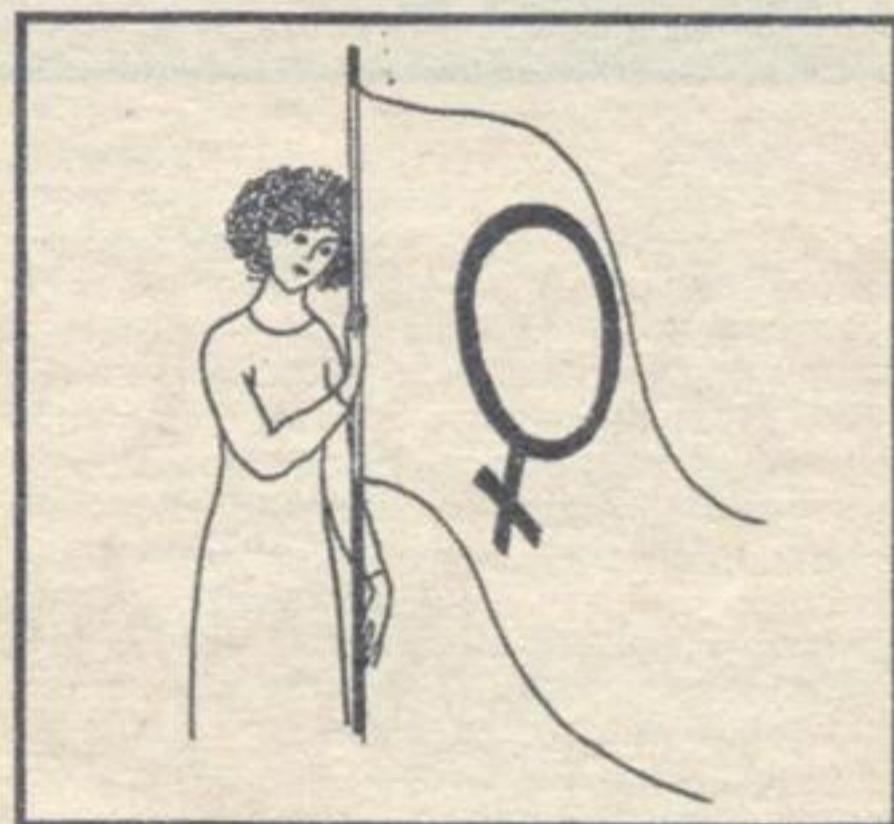

Допрос Коротича

Следствие по делу «Флейты» (кликча человека, подозреваемого в убийстве) зашло в тупик. Он или не он совершил тяжкое преступление? Хитросплетение интриги приводит следователя к необходимости допросить... В. Коротича, главного редактора «Огонька».

...Идет допрос В. Коротича (этот момент и удалось заснять нашему фотокору А. Жмулюкину). Подтверждается подозрение следователя, что на «Флейту» просто хотят «спихнуть» убийство.

«Кадр снят!» — звучит голос режиссера А. Косырева. Да, это фильм художественный. А в роли следователя — известная артистка Ирина Короткова. Киношная

судьба уже не раз предлагала ей роли следователей (вспомните боевик «Сувенир для прокурора»). А всего она снялась более чем в 20 фильмах. Ирина сетует: «Хочу играть просто женщину, а меня все «загоняют в прокуратуру». Но «следователь» она прекрасный. Это подтверждают эксперты-криминалисты.

Режиссер А. Косырев (вместе с писателем А. Безугловым) создает остросюжетный фильм. Особенность его стилистики: в художественную ткань вплетены документальные кадры. Так, вместе с актерами Игорем Квашой, Петром Вельяминовым участниками фильма станут... Катя Семенова, Виталий Коротич, многие другие «действующие лица». Будем ждать фильма «Хищники», который снимается на хозяйственном объединении «Кредо».



В течение трех дней в Куйбышеве проходила Всероссийская конференция «Женщины за социалистическое будущее наших детей», положившая начало новому женскому движению. Его девиз: «Хочу видеть Родину счастливой». Организатор и лидер движения — многодетная мать, жительница Куйбышева Л. Н. Морунова. В программе действий — не допустить перехода к рыночной экономике, защитить женщин от грозящей им безработицы, способствовать сохранению ведущей роли коммунистической партии. О поддержке движения заявил в своем докладе на Учредительном съезде компартии РСФСР И. К. Полозков.

В Ленсовете зарегистрирована новая организация — Единая партия женщин.

Основная задача партии — не допустить отторжения женщин от участия в решении важнейших проблем, касающихся развития страны. Как сообщает редакции инициатор создания и лидер партии Вера Курильченко, «наша организация выявляет крепких духом женщин — лидеров для выдвижения их кандидатур от нашей партии на выборах, оказывая им финансовую поддержку во время предвыборной кампании. Она объединяет единомышленниц для серьезной и кропотливой работы по формированию у женщин чувства собственного достоинства и ответственности за мир, прогресс, культуру, права женщин, экологию».

Для получения Устава и Программы нужно прислать заявление о приеме в партию с указанием своего адреса, фамилии, имени-отчества и места работы. Адрес новой организации: 198013, Ленинград, Серпуховская ул., д. 4. «Майнор-Нева». Единая партия женщин.

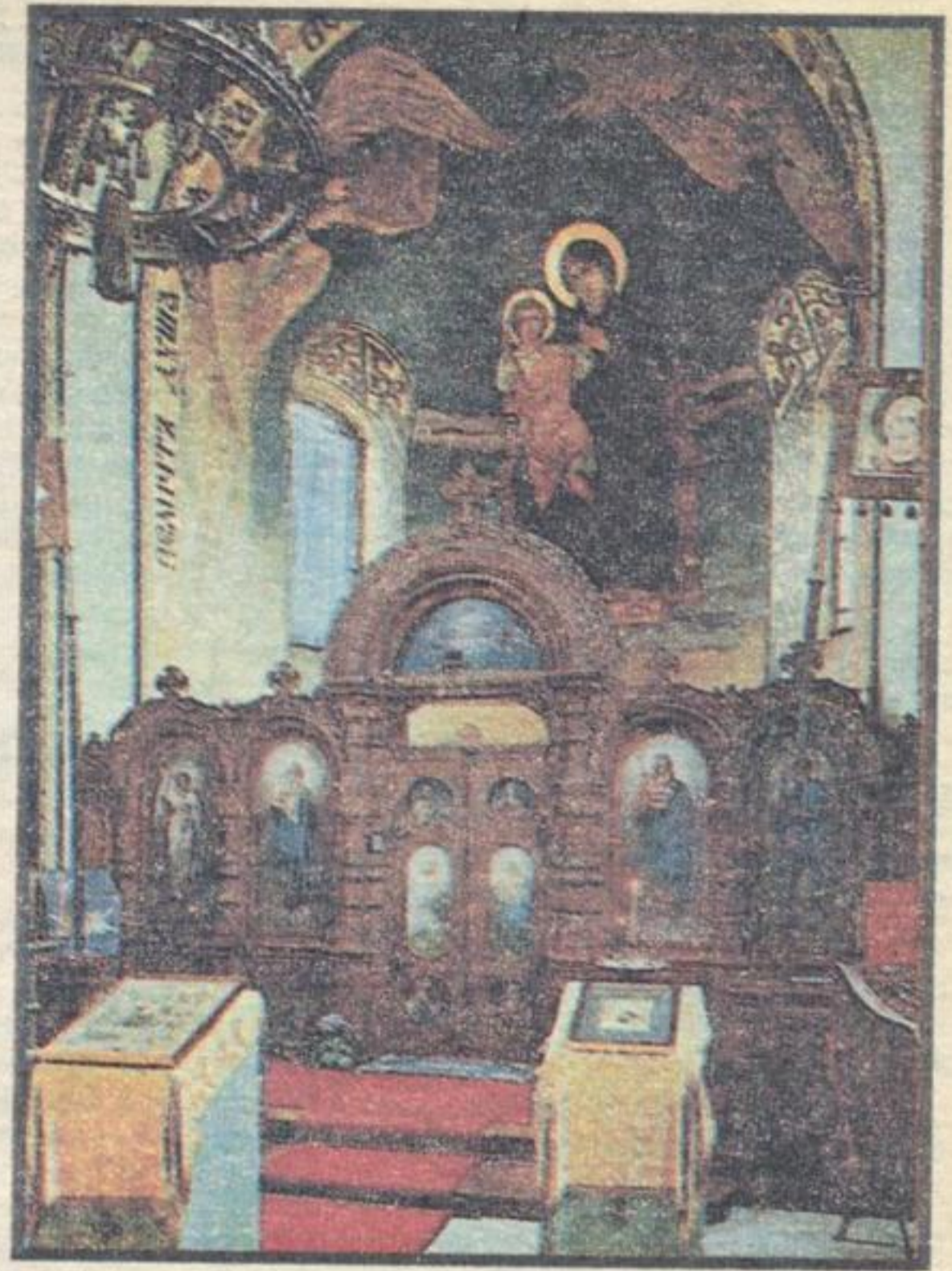

Лидия КУДРЯВЦЕВА

НА ХОЛМЕ МАТИЛЬДЫ

В повести этой главное действующее лицо — любовь. Ибо любовь соединила скромную дармштадтскую принцессу Аликс с царевичем одного из самых могущественных государств.



Русская церковь
в Дармштадте.



Парадные портреты
императорской четы,
1896 г.

Дармштадт невелик, не блещет красотой средневековья, которая так пленительна в старых германских городах. И не входит город, видимо, по причине своей скромности, в обязательные маршруты наших туристов. Между тем мало какое место в ФРГ так тесно связано с нашей культурой, историей. Очутившись в Дармштадте в качестве «народного дипломата», в составе делегации Комитета защиты мира, открывала для себя, потрясенная, что новая немецкая интеллигенция испытывает чувство вины за причиненные нам разрушения, боль за содеянное фашизмом. Они просят за ТЭХ прощение, они хотят вместе с нами строить общий европейский дом.

Но и Дармштадт был жестоко разрушен нашими союзниками. Оперный театр (дармштадтцы говорят: похож на ваш Большой) все еще слеп и безмолвен. Королевский дворец показывают только снаружи. Все пострадали, но общий европейский дом распался задолго до второй мировой.

А он строился издревле, древними правителями строился. Наш Мудрый Ярослав недаром отдал в королевы Франции любимую дочь. Батюшка его, князь Владимир, имел в женах и «чехиню», и «болгарыню». Это я все потом вспомнила, когда на холме Матильды увидела русскую церковь и узнала историю ее постройки.

... **О**на была так свежа и так нарядна, будто ее столетие продержали под колпаком. Русские художники и архитекторы увлекались тогда стилизацией под век XVII, церковка была словно оттуда.

Боярское крыльцо, каменная резьба прихотливо украшают его колонки и колонны. Поливные изразцы весело окаймляют каменные стены, затейливо проложенные золотистым кирпичом. Золото кружевных подзоров, слепящий блеск куполов и замысловатых крестов...

Не ведала я, какая неожиданная встреча ждет меня внутри. Упустила совсем, что художник, о котором много писала (в «Работнице» тоже), Виктор Михайлович Васнецов, готовил эскизы для какой-то дармштадтской церкви — сухие строчки об этом в любой монографии не убеждали, что она существует. Но...

За алтарем, в синей полусфере, усеянной золотыми звездами, под сильными крылами серафимов увидела я вдруг русскую Богородицу. В темно-синем плаще, прикрывающем голову, она сидит на небесном престоле, держа на коленях сына, уже не младенца, но отрока. Тонкие, одухотворенные, красивые лица, такие узнаваемые...

Да это же Богородица Васнецова! Его чувство, его вера. Цела, невредима работа русского художника. Так неожиданно она связала землю Гессен с родиной.

История самой церкви на холме Матильды романтическая, почти сказочная, только обернулась эта сказка трагедией.

В сказке этой главное действующее лицо — любовь. Ибо любовь соединила скромную дармштадтскую принцессу Аликс с царевичем одного из самых могущественных государств. Когда она дала согласие стать его женой, он, счастливый, написал матери: «Я плакал как дитя и она тоже... Весь мир для меня изменился...» А она, став русской императрицей Александрой Федоровной, писала ему в дневнике по-английски: «Мой бесценный Ники, нет слов для выражения моей глубокой любви — с каждым днем все глубже и преданней. Верить ли ты, любимый, чув-

ствуешь ли ты, как быстро бьется мое сердце, и только для тебя, моего мужа». И цари с царицами чувствовать умели. Аликс к тому же была воспитана своей бабушкой, знаменитой английской королевой Викторией, в самых патриархальных, самых добродетельных правилах...

Растроганный столь сильными чувствами старший брат Аликс, великий герцог гессенский Эрнст Людвиг, дарит на свадьбу молодоженам землю на холме Матильды. Николай II решает построить там церковь в память своей бабушки. В 1899 году церковь Марии Магдалины освящается. Торжества пышные. Присутствуют августейшие семьи, царский двор, поют певчие, идет крестный ход, царь в форме офицера Преображенского полка, царица в серожемчужном платье — праздник описан в отчете со всеми большими и малыми подробностями. Петербургскому архитектору Леонтию Бенуа, создателю проекта, вручаются подарки, «их величества выражают радость по поводу вида строения, которое отвечает их желаниям».

Богородица Васнецова появится в 1903 году — ее исполнят в мозаике, работу привезут пластинами в Дармштадт.

Герцог Эрнст Людвиг тоже одержим любовью. Его страсть — искусства. Церковь, увенчавшая собой высоту, дает толчок его художественному воображению. Он решает на холме Матильды создать колонию свободных художников.

Красота дает жизнь, жизнь дает красоту. Искусство — вот что возвратит людям утраченные идеалы. Пусть процветают моя земля Гессен и в ней все искусства. Таков манифест Эрнста Людвиг. Герцог верит: оказавшись в художественной среде, народ также полюбит искусство и будет стремиться к идеалам красоты. Начнется новая светлая жизнь. Эрнст Людвиг приглашает в колонию семь молодых художников, один из них блистательный архитектор и, как мы бы сейчас сказали, дизайнер, австриец Йозеф Мария Ольбрих. Они вместе разрабатывают проект застройки дармштадтской колонии. И уже через два года (!), в 1901 году, на холме Матильды открывается выставка, на которую съезжаются знатоки искусств со всей Европы и из России, конечно, тоже. Коттеджи художников, выставочный зал, театр, ресторан, павильон цветов — они выстроены в новом стиле, более того, интерьеры зданий, мебель, посуда, светильники, ковры — словом, все, от стен до крошечного предмета, исполнено в стекле, в камне, в металле, в дереве по эскизам художников и говорит о красоте и гармонии, в которых должно пребывать человеку. Такая вот прихотливая инсценировка жизни на пороге трагического XX века.

В выставочных залах — работы лучших по тому времени художников, в том числе русских: Бенуа, Малявина, Сомова, Головина... Герцог и художники счастливы. Затея удалась. Через несколько лет Ольбрих построит герцогу дом, роскошный особняк на насыпном холме.

Но ни одна утопия, кажется, еще не осуществлялась.

Первая мировая война поставила на всем свою кровавую точку. Мир распался. Общего дома не стало. Потом революция 18-го года в Германии; герцог — частное лицо; события в России, гибель близких, фашизм... С идеей единения в искусстве, благословенной независимости от обстоятельств было кончено. Во вторую мировую войну почти вся колония оказалась в руи-

нах. Бомбы не щадили красоту. Русская церковь одна устояла и была лишь подновлена уже в 70-е годы.

Я видела восстановленные дома художников, принадлежащие ныне частным владельцам. Очаровательные коттеджи на тихих улицах. На одном — по-немецки: «Мой дом — моя крепость». Была в особняке Ольбриха, полностью отстроенном, здесь занимаются художники, на холме Матильды — их учебное заведение. Талантливым Ольбрихом была продумана каждая мелочь, все располагало к размышлению и творчеству. Эстетизм нового образца впитал в себя лучшее в искусствах древнего Востока и Запада.

Дом Эрнста Людвиг сейчас достраивается. Фасад с колоссальными обнаженными фигурами Адама и Евы, символом созидательной энергии, величественные марши лестницы напоминают о том времени, когда дармштадтский романтик мечтал спуститься с холма к своему народу и подарить ему красоту.

Я вспоминаю, как идея красоты обуревала и наших художников. Они, напротив, искали ее в народе: в древних народных песнях, сказках, былинах, вдохновлялись древнерусской архитектурой, иконописью, народным прикладным искусством. Вспоминаю, что в 80-е годы прошлого века богатый промышленник и меценат Савва Иванович Мамонтов собрал весь цвет русского молодого искусства и в своем имении Абрамцево создал художественный кружок. Здесь расцвели Репин, Васнецов, Полenov, Врубель, Нестеров, Коровин... В дружеском единении рождалось новое русское искусство.

И Виктор Михайлович Васнецов построил себе своеобразный дом-крепость, тоже на холме, у Самотеки, подле Троицкого монастыря, для работы в тишине, для семейного счастья — осуществлял мечту жить по заветам предков. Он на русский лад был эстетом, творцом жизни. Случаются такие «странные сближения».

Было бы этих «странных сближений» побольше и сегодня. Ведь общий европейский дом строится. И может быть, откроется в Дармштадте выставка — к столетнему юбилею колонии, и встретятся на холме Матильды художники: и русские, и немцы, и англичане, поляки, чехи, американцы... Только бы не оказалось это утопией...



Царица Александра Федоровна и царь Николай II, 1896 г.



**Утро
ЖИЗНИ**

Когда я промозглым черным вечером бегу в детский сад за дочкой, так смутно на душе... Непонятная жизнь вокруг! Но вот дочь бросается мне навстречу, улыбка во все лицо — и словно солнце прорвало тучи. Эта встреча преображает весь мой трудно прожитый день...» — так говорила нам мама очаровательной Оли, которую мы встретили на выставке «Детский портрет XVIII — середины XIX вв. из собрания Музея Тропинина и московских художников его времени». Она была развернута всю осень и начало зимы прошлого года в Тушинском выставочном зале Москвы.

Свет детского лица, помогающий жить... Он волновал многих живописцев в разные времена. Невинность помыслов, чистота мечтаний, таинственность предназначения — все это вдохновляло их на прекрасные полотна.

В XVIII веке детей изображали, как маленьких взрослых: в нарядном костюме, с характерной «взрослой» манерой держаться. «Не игры на уме и не непостоянство... но польза общества, потомства похвала, чтоб вечность получить чрез славные дела...» — сказал об этих портретах их современник.

А психологически тонкие изображения детей появились в начале XIX века под кистью романтиков (прежде всего в произведениях великолепного портретиста В. А. Тропинина). Ребенок на этих картинах — личность, вступающая в жизнь, стремящаяся познать эту жизнь не столько разумом, сколько чувствами. Мудрый Батюшков назвал детство «утром жизни, лучшим периодом нашего странствования на земле».

Среди сегодняшней неприкаянности эта выставка на окраине Москвы была островком уюта, каретой времени, увозящей в иную культуру, в другие века...

Каким запомнится утро жизни нашим детям? Пасмурным и дождливым от хмурых лиц, окружающих их сейчас? Или мы все же сумеем «вписать» наших детей в прекрасную действительность, в человеческий пейзаж? И Оля Панферова будет расти и расцветать в более благоприятном климате?..

С. КУЗНЕЦОВА

Фотоэтикет
Анатолия Жмулкина.

В № 11 нашего журнала за прошлый год кандидат биологических наук МАРЬЯНА БЕЗРУКИХ начала очень нелегкий, но совершенно необходимый всем нам разговор: как же помочь детям учиться. Сегодня первая публикация обещанного цикла.

Середина учебного года, в наш консультативный центр звонит учительница одной из московских школ с просьбой помочь разобраться в конфликтной ситуации. При отборе детей в школу учительница записала в свой класс пятилетнюю девочку. «Я была потрясена, — рассказывала учительница, — ребенок так много знал, она мне и стихи читала, и сказки Ершова рассказывала, и считала. Привели ее папа с мамой, совершенно уверенные в том, что их дочь вполне готова к школе. Я согласилась. А сейчас просто беда, девочка совершенно не осваивает программу по письму.

РАЗМИНКА ДО ЗВОНКА

Пришлось долго убеждать родителей в том, что девочке гораздо лучше будет провести этот год дома, что ей нужны щадящий режим, больше прогулок на воздухе, закалывающие процедуры, больше движений, а не сидения перед телевизором и за уроками.

А что это вообще значит — «готов к школе»? Можно ли определить эту готовность, если да, то как и когда это лучше сделать? Попробуем разобраться.

Определять «школьную зрелость» за неделю до первого сентября, безусловно, поздно. Уже нет времени что-то исправить, «подтянуть», потренировать, чему-то научить. Оптимальный срок — примерно за год до школы. Лучше, если определение готовности к обучению проведет специалист (это может быть врач-психоневролог, психолог). Но, увы, специалистов такого профиля у нас немного, а в некоторых местах их просто нет. Поэтому мы расскажем, как сами родители могут провести ориентировочное тестирование — определение «готовности к школе».

Но прежде давайте условимся: — при самых отрицательных результатах нельзя упрекать ребенка, жаловаться на его «тупость» родственникам и знакомым или подчеркивать какие-то его «неумения». Все пробелы в знаниях и умениях не его, а ваша вина, и нужно не упрекать его, а создать все условия для помощи.

Итак, приступим. Сначала давайте проверим уровень речевого развития. Это несложно: попросите ребенка составить рассказ по картинке или по серии картинок. Прекрасно, если ребенок умеет связно, без искажений и неправильных сочетаний рассказать «историю». При задержке речевого развития дети, как правило, называют отдельные предметы, но не могут составить предложение. Тогда необходимо обратить внимание на звукопроизношение. Специалисты считают, что возрастные на-

рушения звукопроизношения, которые «сами проходят» по мере развития и совершенствования артикуляционного аппарата, исчезают к 4—5 годам. Поэтому, если у вашего ребенка «каша во рту», если речь невнятная, если он путает или неправильно произносит звуки, не откладывайте визит к логопеду.

Не менее важно определить, умеет ли ребенок различать звуки, выделяет ли их в словах. «Поиграйте» с ним в «звуки». Сначала приготовьте (можно сделать это вместе с ребенком) карточки с изображением разных предметов. Положите перед ребенком 10 карточек и попросите отложить те карточки, где в названии предметов есть определенный звук, например, «ш» (шапка, машина, утюг, душ, ложка, стол, лампа, шкаф, окно, чашка); потом можно попросить отложить карточки, где в названии предметов другие звуки, гласные и согласные. Не раздражайтесь, если нужно, повторите задание, не торопите его, не прерывайте по ходу работы, даже

если он делает что-то неправильно. Лучше спросить: «Закончил? Давай проверим, правильно ли ты все сделал. Что на этой картинке? Ш-шапка, душ-ш (выделяя голосом звуки, которые нужно услышать)».

Может быть и так, что после первой неудачи, особенно если вы не будете достаточно терпеливы, ребенок откажется: «Не хочу, мне неинтересно». Не настаивайте, но такой быстрый отказ свидетельствует о необходимости регулярных и систематических (но непродолжительных) занятий. Это значит, что работа по определенной инструкции еще недоступна вашему малышу. Может быть, стоит ее видоизменить, внести больший элемент игры, соревновательности. В ходе этих занятий вы получаете и возможность проверить способность ребенка сконцентрировать внимание на определенном задании.

Одной из наиболее доступных методик тестирования готовности ребенка к обучению является тест Керна-Иразека, состоящий из трех заданий, которые предлагаются выполнить детям.

Предварительно необходимо подготовить две карточки с заданиями (рис. 1А). Карточки размером 7—8 на 13—14 см вырезаются из плотной белой бумаги. На одной из них черным фломастером (не очень толстым) нужно написать фразу: «Ей дан чай» или «Он ел суп». Можно использовать простую английскую фразу: «She is a girl. He is a boy». Вертикальный размер букв — 1 см, а заглавной — 1,5 см. На второй карточке нужно изобразить 10 точек (рис. 1Б), расстояние между точками по вертикали и горизонтали 1 см, диаметр точек 2 мм.



Рис. 1А.



Рис. 1Б.

Дайте ребенку четверть чистого листа нелинованной бумаги и положите карандаш на середину стола, чтобы он мог взять его и правой, и левой рукой в зависимости от того, какой рукой обычно пишет и рисует.

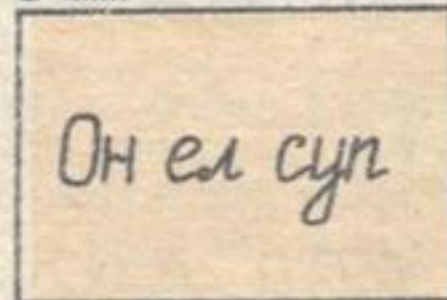
Задание первое: «Нарисуй, пожалуйста, здесь какого-нибудь дядю так, как умешь». Задание второе: «На этой карточке написано, ты еще не умеешь писать, поэтому постарайся срисовать так же» (карточка с фразой нужно положить перед ребенком выше листа). Задание третье: «Здесь нарисованы точки. Попробуй нарисовать такие же». Каждое задание можно оценить по баллам, но вряд ли родителям стоит это делать. Критерии оценки могут быть более общими: если ребенок готов к обучению в школе, он нарисует фигуру человека с головой, туловищем, конечностями, обозначит глаза, уши, нос, волосы, шею, пальцы, фигура будет пропорциональной. При копировании точек правильно расположит их в пространстве и не перепутает количество. При копировании фразы правильно воспроизведет штрихи букв, правильно разделит фразу на слова (как минимум 3 буквы должны быть похожими).

Тест Керна-Иразека дает представление об уровне общего развития ребенка, о зрительном восприятии и зрительной памяти, способности к копированию, а также о степени развития сложнокоординированных движений руки — все это необходимо при обучении ребенка в школе.

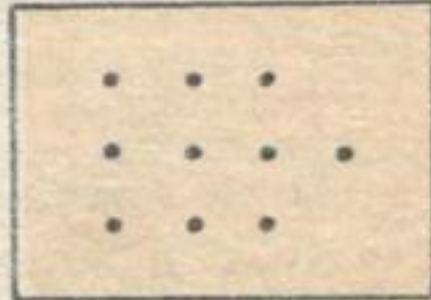
Можно воспользоваться методиками, которые предлагают советские психологи Л. А. Венгер и А. Л. Венгер. Книгу этих авторов «Домашняя школа мышления» — М.: Знание, 1985 — я рекомендую всем, кто хочет глубже узнать своего ребенка.

Возьмите тетрадный лист в клетку и привлечите внимание к предстоящей работе, например, так: «Сейчас мы будем учиться рисовать красивые узоры. Приготовились — подними руку с ручкой вверх, вспомни, где у нас правая сторона, теперь ведем руку направо (в воздухе), налево, вверх, вниз, повторим еще раз. (Если ребенок путает верх, низ, право, лево, закрепите, не спешите.) А теперь слушай внимательно, я буду говорить не только куда, в какую сторону вести линию, но и какой длины она должна быть — одна клетка, две клетки (можно показать на листе). Начинем рисовать узор: отступим сверху 4 клетки и от левого края листа 4 клетки, поставим ручку на строку и ведем линию: одна клетка вверх, одна направо, одна клетка вниз, одна направо, одна клетка вверх, одна направо и т. д.». Получится вот такой узор.



Пусть ребенок сам продолжит до конца строки. Лучше взять для такой работы тетради по математике в большую клетку (тетради для шестилеток). Если ребенок допускает ошибки, обязательно поправьте его, проверьте, может ли он самостоятельно довести рисунок до конца строки. Затем продиктуйте два более сложных задания. При выполнении этих заданий «готовый» к школе ребенок не должен допускать больше 2—3 ошибок.

Подобные же задания, но на нелинованном листе бумаги («Дорисуй узор до конца листа»):

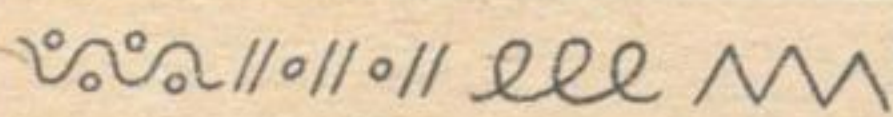

покажут вам, насколько ребенок готов к письму, умеет ли он видеть и соотносить размер и форму, высоту и наклон, направление и ширину штрихов. Особое внимание обратите на то, правильно ли ребенок держит ручку и карандаш (не берет ли ее в кулак, не поворачивает ли пишущим концом к себе). Важно еще, не сжимает ли он ее чересчур сильно, не держит ли очень низко или, наоборот, очень высоко. Перечислить в школе практически невозможно.

Фактически это задание аналогично тому, которое дети выполняют в тесте Керна-Иразека «Срисуй фразу». Дети, с трудом выполняющие подобные задания, — это своеобразный контингент «риска» при обучении письму. Трудности в выполнении таких заданий показывают плохое развитие моторики, недостаточное развитие механизмов координации движений, плохую пространственную ориентацию, а возможно, и недостатки зрительной коррекции движений. Очень важно при этом обратить внимание на темп работы ребенка, часто у таких детей темп работы очень замедлен, штрихи неровные, неуверенные, наклон плохо соблюдается, не сохраняются соотношения штрихов и прочее. При формировании навыка письма у таких детей могут быть особые трудности.

Очень важное значение для успешного обучения в школе имеет уровень развития памяти ребенка. Проверить так называемую механическую память довольно просто. Для этого нужна спокойная обстановка, а задание может быть таким: «Постарайся запомнить слова, которые я назову, а потом повторить их мне». Затем, не торопясь, ровным голосом нужно прочитать 10 слов, например, таких: год, лес, мед, брат, слон, мяч, окно, мыло, сын, рука.

Прочтя все слова, нужно попросить ребенка повторить их, затем это же задание можно повторить еще 3—4 раза. Важно делать все спокойно, не дергать ребенка, не торопиться, так как ребенок не может сразу запомнить все слова. Похвалите его за то, что он запомнил. Если ребенок сразу вспомнил не менее 5 слов, а после 3—4-кратного повтора — 9—10 слов, если не было провалов после какого-либо из повторов и если через час он забыл не более 2 слов, то у него хорошая память. А если результаты вас не удовлетворили, нужно разобраться в причинах и оказать ребенку необходимую помощь.

Подробно о методах корректировки мы поговорим в следующий раз, пока же ограничусь общими советами. Итак, если вы обнаружили некоторые отклонения в речевом развитии, если нарушен звуко-буквенный анализ, прежде всего, как я уже сказала, необходимо срочно обратиться к логопеду. Но и вы старайтесь побольше разговаривать с ребенком, причем на самые простые темы. Иногда наши информированные, даже в области политики, дети не умеют верно классифицировать простые предметы, объединить их понятиями — одежда, мебель и т. д.

Если вы обнаружили трудности в моторике — значит, побольше рисовать, лепить, вырезать, складывать мозаику, вязать и т. д.

Если заметили, как трудно ребенку сосредоточиться, ни в коем случае не применяйте «силовые методы». Но вам придется приложить всю свою изобретательность, чтобы время от времени придумывать ему самое-самое увлекательное задание на 3—5 минут.

В общем, не теряйте времени, а в следующий раз о том, как подготовить ребенка к школе, мы поговорим более предметно.

М. БЕЗРУКИХ

Про трех Валентин

Потерпите, а? Валя? Теть Зина? Ей-богу, что-нибудь придумаем... Может, удастся закрыть на реконструкцию вашу кухню? Или добьемся в правительстве, чтобы запретили женщинам работать в горячих цехах...

— Ты чего? Чего придумала? Только попробуй!

— Чего же вы тогда от меня хотите?

— Платили бы нам на десятку-другую побольше...

Сжавшись в комок, я никак не могла дожидаться отправления. Электричка подпрыгивала, но стояла. Подпрыгивали и перрон, и железнодорожный мост, и все стулья, лавки и кресла, на которых мне довелось пересидеть в этом городке. В первый день, помню, я даже испугалась этого всеобщего «вверх-вниз», а теперь знала, в чем дело: в ста метрах от вокзала, где начиналась территория Ступинского металлургического комбината, Валя с тетей Зиной бахают на молотах. Сейчас у них особенно хорошо получалось, от души.

А я сидела в углу вагона и тихо выла. От обиды? Нет, от бессилия. Исход моей командировки был предрешен. Хотелось одного — забыть. Крепкая, прожаренная на солнце старуха, моя единственная попутчица в вагоне, глядела на меня укоризненно и качала головой.

Электричка наконец тронулась. В разбитые окна тут же ворвались хлопья сажи, застелили пол, сиденья, покрыли наши головы. Так и ехали мы с ней — два серых снеговика, уставившиеся в окна. На серые дачки, серых петухов, будущие букеты первоклассников, расцветающие в серых садах...

Я не забыла. Ни вас, ни вашу жизнь, милые ступинские женщины. Я читаю и перечитываю ваше письмо, с которого началось наше знакомство:

«Обращаются к вам женщины кузнечного цеха № 51 Ступинского металлургического комбината. Мы — кузницы, работаем машинистами парового молота, по-русски — молотобойцами. У нас в цеху два вида молотов: штамповочный, там работает мужчина-кузнец. У него 6-й разряд, и за работу ему платят премию полностью. Мы, женщины, работаем на молоте свободнойковки, у нас 3-й разряд, и премию нам платят только 80 процентов от бригады. Мы являемся членами бригады, работаем на единый наряд, где же справедливость?

МЫ — КУЗНЕЦЫ, И...



Фото С. Бондаренко

Выходит, вся забота о нас, все разговоры о равноправии только на бумаге, а в жизни этого нет. Да, льготами всеми мы пользуемся, у нас 1-й список, идем на пенсию с 45 лет, но вот премию распределяют несправедливо. Очень вас просим, дорогая редакция, приезжайте к нам, может, и нам поможет. С уважением, машинисты молотов №№ 120, 119, 118, 114, 113, 111».

— Вот видишь, какая я. Как мужик. И работа у меня, как у мужика. Ничего другого я не умею. И учиться уже поздно. Доработаю горячий стаж — и останусь. У нас и со стажем многие продолжают молотить. Вон тетя Зина — пенсионерка, Привыкли. Уходят только те, у кого здоровье никуда. Многие? Не-ет! Если несчастье какое или операция...

На том наш первый разговор с Валею и кончился. В огромных валенках (не от холода, от ожогов) Валя проворно побегала на свое место — позвал бригадир. Натянула рукавицы, взялась за рычаги молота.

Я сидела на расстеленных ею «синьках» чертежей в десяти метрах от ее табурета и медленно поджаривалась. Вот бригадир Николай попробовал в печи заготовку. Кивнул трем помощникам — нагрелась. Они, подхватив каждый свой инструмент, обвязали полутонную глыбу цепью и потащили ее к наковальне. Одни — навалились, другие — поддерживая свою ношу. По мере их приближения милое, улыбчивое Валино лицо каменело: под прицелом ее бойка были теперь четыре души, и, чтобы беды не произошло, она не дыша ожидала условного сигнала от Николая, когда дать упасть своей «бабе». Николай кивнул, и началось... Руки ее летали вверх-вниз, удары сыпались за ударами, искры, хруст окалина, привкус металла во рту — все смешалось на этом пятачке.

— Сколько раз она опускает боек на заготовку?

— Какой металл, как смешается. Иной раз бьешь, бьешь, аж в глазах темно, — отвечала тетя Зина, молот которой в этот день был на ремонте.

— Неужели всю смену так?

— Хорошо бы, тогда и заработок. А то бывает, полдня греемся, полдня молотим.

— И сколько за это?

— Триста рублей «чистыми» отродясь в руках не держали...

«Триста рублей. У них третий разряд, значит, молоты до трех тонн. Какие сильные плечи у всех! А мне говорили, что они на кнопку нажимают. В день бригада выколачивает 40 рублей, по восемь рублей на человека. А в США, говорят, кузнец на металлургическом комбинате получает 15 долларов в час. И небось робот, а не Коля там на пупке заготовки таскает...»

Я оглохла вконец. И уже не слышала, что мне говорила

тетя Зина. Я не чаяла дожидаться перекура, чтобы броситься из кузницы вон.

— Зачем, — кричала я им потом каждому в отдельности и всем вместе, — вы здесь работаете? Разве нет других мест? Разве можно после этого ада жить, как все люди? Ходить в кино, кого-то любить, проверять тетрадки у детей?

Они смотрели на меня, сначала не слыша, подняв в небо налитые жаром лица, потом не понимая, чего я от них хочу... Оказывается, все у них в порядке. Недавно новый автомат в цехе с газировкой поставили. Теперь у каждого есть свой шкафчик для раздевания. Душ работает хорошо — вода и горячая, и холодная. В ночную работать тяжело, но ведь печь не выключишь, и «ночные» платят: у одной в этом месяце набежало 13 рублей, у другой — 20. Бабы хотят справедливо премию распределять, но ведь мужикам тяжелее, вот им на 20 процентов больше и положили. А вообще-то все равно, как начальство — пусть всем по миллиону даст.

Я специально попросила провести меня по «женским» местам предприятия и познакомилась с другими Валентинами, такими же зачарованными работками и льготами.

В прокатном цехе, на участке упаковки, завернувшись бумагой по грудь от жара, новая моя знакомая Валя подхватывала горячие стальные листы, укутывала их промасленной бумагой и уверяла меня, что работа ей эта очень по душе. Листы, которые нянчили Валя и ее напарницы, шли на «экспорт», и женщины этим фактом очень гордились. Тяжело? Конечно... Норма не в штуках, а в ящиках... Одной девчонку-невесту «ростить» еще тяжелее... А 300 рублей не везде «плотят». Валя улыбалась мне и дула на обожженные пальцы. Улыбалась, когда пошла забивать упаковочные ящики и опять попала себе по руке. И только когда некто в робе сказал ей: «Валь, я там кувалду поставил, поди забери!» — она чуть-чуть рассердилась: «Мог бы и спрятать, а то упрут, бегай за ней по всему цеху».

А потом попала я в посудный цех, или, как его еще называют, котловый. И здесь познакомилась с третьей Валею, катавшей по полусгнившим доскам, поставленным под углом друг к другу («Это и есть наш транспортер»), бочки-котлы, в которых солдаты варят себе кашу.

— Говорить, товарищ корреспондент, нам некогда. Нам даже в туалет некогда: норма такая. Когда организовали этот участок, то работали тут одни мужики — 360 котлов бригадой выработывали. Не выдержали темпа, разбежались. Теперь тут у нас женская бригада, а норма 720. И мы никуда не разбегаемся!

Недели через две на высоком совещании в Министерстве авиапрома СССР (Ступинский металлургический комбинат относится к этой отрасли) я рассказывала ответственным товарищам министерства и инспекторам по охране труда из ЦК профсоюза о бедственном положении моих знакомых Валентин. О том, например, какие они терпеливые. Заводу пятьдесят лет, оборудование того же кузнечного цеха изношено полностью, попробуй на нем и план дать, и не угробиться до срока, а они работают... Конверсия грянула как гром среди ясного неба, будто гнули здесь все эти годы только кастрюли и тазы. Теперь заказы снимаются, заработки падают, и рабочие, чтобы принести домой привычные триста рублей, вынуждены все больше вкалывать сверхурочно. Многие еще живут в бараках, длинных, как электричка. Поэтому самые захватывающие разговоры о жилье. Такое впечатление, что, если завтра будут в преисподней раздавать квартиры за 7 лет ударного труда, ползавода придет за расчетом.

Оказывается, ответственные товарищи все знают и без меня. И не раз в Ступино бывали, и в ЦК профсоюза работников авиапрома даже специальный инспектор прикреплен к этому предприятию. И что же?

— Грядущая реконструкция... Нет валюты... Внедрялись неотработанные технологии... Но строятся новые модули... Концерн... Порошковая металлургия...

И дальше — «будет, будет, будет» — в будущем времени уверяли они меня.

И опять выходило, что за громадьем планов начальники забудут дать указание прибить новую доску в котловом цехе вместо двух прогнивших...

Однако я была приятно удивлена.

— Не волнуйтесь о своих заявительницах! Мы для них все уже сделали. На днях в кузнечном было собрание, и бригады решили платить женщинам-кузнецам не 80 процентов, а 90 от бригадной премии. Они довольны...

Оставьте нас в покое!

Теперь можно было садиться за очерк про кузнецов и, рассматривая под лупой весь технологический процесс производства кастрюль ли, стали на экспорт и других изделий ступинцев, с подсчетом поднятых тонн, ночных смен и изорванных рукавиц работницами этого комбината, поместить его под рубрикой «Неженская работа». А потом получить официальные ответы. Из Ступино — что заявительницы удовлетворены,

из ЦК профсоюза — что «женщины сами из горячих цехов уходить не хотят и вывести их не представляется возможным», а от вас, уважаемые наши читательницы, письма примерно следующего содержания:

«Мы слышали, что готовится новый закон, запрещающий женский труд на вредных, тяжелых и особо тяжелых производствах. Мы категорически против такого закона. Во вредных и особо вредных условиях женщины трудятся добровольно. Для того, чтобы заработать вредный стаж и раньше уйти на пенсию. Просим в этом отношении все оставить без изменения. Коллектив женщин электромеханического завода города Коммунарка». Письмо подлинное, не розыгрыш. И, поскольку у нас плюрализм, мы решили обнародовать еще не такие факты нашего с читательницами взаимонепонимания. Помните, мы писали о ночных сменах («Тысяча и одна ночь», № 4 за 1988 год)? Думаете их запретили? Наверное, в правительство параллельно с нашим Открытым письмом в Совмин СССР, ответ на которое мы ждем второй год, приходили и такие: «Если ткачихам хочется по ночам спать — нам, крановщицам, ночами хочется работать. Начальства никакого, обед бесплатный. И. Зиновьева, Брянск». Полный конфуз произошел и с нашей публикацией «Невесты с приданым» (№ 11 за 1988 год). Там мы рассказывали о тяжелой доле рыбообработчиц, которые вдали от берега и от семьи терпят не только женский — человеческий облик. Не успел номер поступить к подписчикам, в редакцию мешками стали приходить письма: «Дайте адрес ВРПО «Дальрыба», хочу тоже 15 тысяч заработать». Но сразили вы нас окончательно, когда прислали отклики на публикацию «Нас приглашают в клеть» (№ 10 за 1989 год). В каких только грехах вы нас не обвинили! И в зависти к зарплате шахтеров, и в неблагодарности.

«Да, мне тяжело. Особенно когда за ночь 60—70 вагонов в шахту опустишь. Толкаешь их не чем-нибудь, а задом, спиной, своим горбом. Наишачишься так, придешь домой, и опять — все успеи, везде поспеи. И лезут в голову песни военных лет: «Я и лошадь, я и бык, я и баба, и мужик!» Так что не жалеть, а воспевать нас надо, как Некрасов, еще в прошлом столетии. С уважением В. Фоминская, рабочая шахты им. газеты «Социалистический Донбасс».

Вот так-то! «Я и баба, и мужик», а все равно «ВОСПЕВАТЬ». Но лучше не стихами, предлагали другие читательницы. Лучше «льготами для женщин и чтобы денег побольше».

Приходили в редакцию и хо-

доки. Симпатичная Рая из Кузбасса, горный инженер. Ходатайство ее состояло из двух пунктов. Первое — оставить женщин под землей в покое; второе — пустить на шахту автобус от поселка.

Было за что пожалеть Раю. Нет, не за вынужденные утренние пробежки по холодку от ствола до дома. Беда у нее была с детьми. Один малыш родился слепым, другой — глухим. Сказала она об этом как-то вскользь, видно, не придавая значения этому факту. Главное — «оставить в покое».

— Рая, какой тебе покой еще нужен на шахте. — оторопела я. — Тебе бежать оттуда надо, детей лечить в лучших клиниках.

— Побежим, побежим... Мы на машину в очереди первые. Вот открыточку получим. И побежим...

— Так это же определенный контингент, — успокаивали нас ученые дамы, занимающиеся разработкой «женских вопросов» в НИИ охраны труда, или профсоюзные лидеры, тоже измученные почтой «оставьте нас в покое». — Известно, что матери-одиночки, не получившие образования, не имеющие ни кола ни двора, легче соглашаются на черную и непрестижную, но хорошо оплачиваемую работу, чем те, у которых в жизни есть на кого надеяться...

И я так думала, пока не побывала на одном приборостроительном заводе в Смоленске, а точнее, в их ведомственном чудо-садишке. Работал он до 21.00. Детей кормили ужином и выводили в песочницы встречать мам.

— Это все для наших работниц. Продукция сейчас у завода сложная, конкуренция большая, требуется качество, а у нас одна молодежь работает. Им бы только по магазинам бегать. Вот мы и даем мамашам возможность на работе думать о работе, а потом хоть весь город пусть обегут. Опять же в кино, в парикмахерскую, в кафе, — объясняли мне свои задачи «в новых условиях хозяйствования» нянечки и воспитатели детского сада.

Накормленная малышня дружным ревом оглашала подходы к саду. Одна из мам, подхватив орущего сына, попала на моем пути:

— В кино была или в кафе?
— Что ты! Голодная как собака и злая. Решила подработать, часика два прихватить, так комплектующих не привезли. Сидела, сидела, плюнула, да и пошла в сад.

— А на что не хватает? На хлеб? На сапоги?

— Скажешь тоже, у меня две пары... Так сейчас же все подрабатывают.

Выходит, устарела ученая точка зрения на «определенный контингент» и женское одиночество, недостаток обра-

зования здесь ни при чем. А что «при чем»?

Рыночное «завтра»

«Наголодались мы! А сейчас разрешили зарабатывать. Кооператоры-то по миллиону получают, а я со своей кувалдой какой кооператив организую?»

Т. Петренко, г. Нижний Тагил.
Наголодались, это уж точно! Со многими сейчас действительно происходит то же, что с пенсионерами, которые, оформив пенсию, никак не могут перестать ходить на завод. Проработав по 30—40 лет, люди впервые увидели «свободные» деньги. Не от полочки до аванса, за которыми горбаться надо было и в снег, и в дождь, а от почтальона, как нечаянную радость. И наши женщины хотят такой радости. Но, намахавшись кувалдой, нализавшись по штрекам, в кооперативный подвал юбки шить не пойдешь. Какой же выход? Бросить кувалду? Ни в коем случае! Вот добиться бы у государства воспеания женского труда в виде новых подачек...

Нас так воспитали. Что делать, если из доклада в доклад, из статьи в статью о счастливом материнстве и детстве в СССР нас убеждали в том, что ни одно государство не сделало для женщины и женщины того, что сделало наше. Это мы сейчас понимаем, что оно сделало. Разрешило взять в руки кирку, лопату, отбойный молоток, работать наравне с мужчиной от зари до зари и воспринимать материнство как «вину» перед трудовым коллективом. А прежде, завороченные цифрами и фактами каких-то мифических благ, мы считали, что живем лучше всех, и добивались только десятки-другой к зарплате как знака, а точнее, дензнака внимания к слабому полу.

И добились. Сегодня тысячи женщин в нашем народном хозяйстве работают на местах, на которых по различным правительственным документам запрещен к применению женский труд. Это не говоря о прочих льготницах, получающих молоко и ждущих пенсию в 45 лет. А сколько у нас «и баб, и мужиков» в одном лице? Выходит, наша женщина отравлена не химией, а льготами! И мы, общество, не меняя технологии, не реконструируя производство, не вкладывая сюда денег, сами вручили ей в руки кувалду для заработков. И сегодня, так и не приняв на пороге рынка кардинальных мер по улучшению условий труда женщин, мы развиваем их хватательный рефлекс. Увы, нравственные проповеди о самоограничении не доходят до наломавшихся на работе...

Мы прекращаем рубрику

«Неженская работа» из-за ее полной бесперспективности.

Тяжелые времена на рынке труда грозят всем нам! Понимают ли это наши читательницы?

— Не, нам безработица не страшна! На наши места никто не позарится, — веселились на Ступинском.

— Ты сама попробуй-ка, помантуль! Какой безработный мой лом поднимет? — «обезопасились» оранжевые жилеты.

— Тайга большая. На делянке безработицы не будет, — уверены в завтрашнем дне ангарские Тоньки-семитонки.

И опять, выходит, чем хуже, тем лучше. К безработице готовились...

Увы, не обольщайтесь! Сегодня уже смешно надеяться, что кто-то (корреспондент, большой начальник из министерства или депутат) «решит ваш вопрос». Только каждый самостоятельно решит его для себя. Одно очевидно: при рынке на льготах далеко не уедешь! Какие из постулатов КЗоТа устелят, а какие будут отменены волевым решением «хозяина» зависит от нашей цивилизованности.

Если мы согласимся и в частном бизнесе за лишнюю десятку глотать фенол, работать лопатой, значит, мы так и умрем, не вкусив лучшей жизни. А вот если освоим новые профессии, будем бороться не за «льготу», а за лучшие условия труда, продавать свою единственную собственность — рабочую силу — не за понюшку табаку, а на благо себе и детям — тогда шанс дожить до светлого завтра есть у каждой из нас.

...Открываю с опаской дверь подъезда. Оттуда крики и визг. Моя соседка лупит своего сына и по голове, и по спине связкой сосисок. Я не собираюсь вмешиваться в процесс воспитания, тем более что ее перекормленному младенцу все равно нечувствительно. Но меня привлекают сосиски. Вот бы узнать, в каком магазине дают...

Однако планы спутал подошедший лифт. Да и Денис, протолкнувший меня в проем двери и нажавший со страху на все кнопки сразу. Мать его остается подбирать сосиски, а мы зависаем над этажами в полной безопасности. Пока ждем монтера, беседуем:

— Ну, чего натворил, голубок?

— Про собрание родительское не сказал, — мямлит он, пыхтя и отдуваясь.

— Двоечник, что ли?

— Не-е... Мамке в ночную идти, так она бы в своей вонючей телогрейке на собрание приперлась...

Ну, и для чего мы с вами работаем?

Мы — кузнецы своего счастья?

Ольга ЛАПУТИНА

ОТКРОЙТЕ СЕРДЦА!



Доброта, участие, взаимопомощь. Эти понятия все довереннее входят в нашу жизнь. Без них не обойтись в это суровое время. Наш журнал много рассказывает о различных благотворительных обществах, о людях, которые отдают этому святому делу энергию, силы и средства.

Судя по почте, интерес читателей к теме милосердия не ослабевает. Вот почему наш новый конкурс под девизом «Откройте сердца!» мы решили провести вместе с итальянским журналом «Цивилита дель аморе» («Цивилизация любви»), который издается конфедерацией общества милосердия Италии «Мизерикордиа» во Флоренции. О деятельности конфедерации мы рассказывали в 1989 году.

На этот раз две победительницы конкурса смогут провести семь дней в Италии и познакомиться не только с достопримечательностями Флоренции, но и с системой организации службы милосердия — принять участие в ее практических делах. На таких же условиях приедут в Советский Союз и две победительницы из Италии. Три участницы конкурса, чьи ответы также окажутся в числе наиболее интересных, получат поощрительные призы.

Дорогие читательницы! Каждая из вас может стать обладательницей «путевки» в Италию, если справится с ответами на вопросы, которые мы предлагаем. Некоторые из них потребуют знания истории, литературы, живописи и т. д. другие — фантазии и творчества.

«Молодой человек, пригласите танцевать!» — поет Алла Пугачева. А меня и приглашать не надо, мне достаточно музыки. И если музыка мне нравится, я начинаю танцевать. С кем? Ни с кем. Одна. Танцую и танцую себе, наслаждаясь музыкой и движением. Современный танец увлекает меня сам по себе, доставляя огромную радость. Так было всегда — и в юности, и теперь, когда внуки подрастают. Если слышу мелодию Стива Уандера «Я звоню», то танцую прямо на кухне, напевая ля-ля-ля-ля, ля-ля-ля-ля — при этом чищу картошку или мою посуду. Руки работают, а ноги танцуют.

Но интереснее все-таки танцевать, когда вокруг много народа. Все волнуются, возбуждены, выбирают, надеются, ждут, ищут, находят, не находят. Мне не до этого, я жду только свою мелодию и свой ритм — 120 ударов в минуту. И если вдруг он грянет, меня ветром с места сдувает.

Все невольно расступаются, и есть от чего — я высокая и нехудая, сама шучу: «105 кило с ботинками». Никаких комплексов по этому поводу! Двигаюсь легко и ритмично. Забываю обо всем — какой там остеохондроз, какие ноги?

Танцую себе и танцую, никого и ничего не жду. И вдруг как из-под земли вырастет передо мной высокий красивый молодой человек лет двадцати. Он увлекается моим темпом и принимает мой вызов.

— Алеша, не сдавайся! — кричат ему друзья.

Меня это подхлестывает, я снова чувствую себя на гонках — в прошлом я спортсменка. Соревнование — кто кого? Знаю, я не уступлю! Мой партнер уже прилично взмок, да и мне не легче, дышу все труднее, ноги наливаются тяжестью. Красивая мелодия, только очень длинная...

Танцую сейчас с этим молодым человеком, я задумалась с том, что же такое молодость, когда она начинается и когда уже «неприлично» быть молодой? И собственно, сколько лет молодости — 20, 30, 40, 50? Вдруг семидесятилетние почувствуют себя оскорбленными? Я знаю та-

«МОЛОДОЙ ЧЕЛОВЕК, ПРИГЛАСИТЕ ТАНЦЕВАТЬ»

«Она что — не в своем уме, ваша Иванова? Встречи «для двоих» устраивает, в бане женский клуб открывает? И это в 50 с лишним лет? Бред какой-то!»

«Я всегда знала, что среди нас есть неунывающие, веселые, «фонтанирующие» женщины. Спасибо журналу и автору статьи «За 50 и все в порядке» Лидии Ивановой — уверена, у многих женщин откроется второе дыхание для жизни». (Из откликов на статью.)

«ЗА 50, И ВСЕ В ПОРЯДКЕ»

Последний срок отправки писем с пометкой на конверте «Конкурс СССР — Италия» — 5 апреля 1991 года. Объем — не более двух страниц.

Спонсорами конкурса могут стать все желающие — предприятия, кооперативы, любой из вас. Полученные средства послужат благотворительным целям — будут переданы в детские больницы, дома ребенка, интернаты для престарелых, в фонд помощи детям Чернобыля.

Если вы хотите внести свой, пусть скромный вклад, посылайте деньги на расчетный счет 161502 Мосинкомбанк ЦСЗИ «Комсомольская правда». 345448. МГУ Госбанка СССР г. Москва, МФО 201791.

В состав жюри входят:

1. Федоров Святослав Николаевич — генеральный директор МНТК «Микрохирургия глаза», член-корреспондент АН СССР, народный депутат СССР.

2. Антонова Ирина Александровна — директор Государственного музея изобразительных искусств им. А. С. Пушкина.

3. Нечаев Константин Владимирович (митрополит Питирим) — митрополит Волоколамский и Юрьевский.

4. Васильев Владимир Викторович — солист балета, народный артист СССР, член правления Общества дружбы «СССР — Италия».

5. Крылова Зоя Петровна — главный редактор журнала «Работница», народный депутат СССР.

6. Римашевская Наталья Михайловна — директор Всесоюзного научно-исследовательского института проблем демографии и народонаселения.

7. Синьора Анна Мария Саллео — супруга посла Италии в СССР.



ких женщин, вы, наверное, тоже. По субботам их можно увидеть спешащими... нет, не в магазин, не в театр, не к внукам — бабушки спешат на танцы. В клубе они разворачивают сначала сверточки, в них модные туфли 50-х годов, причесываются, подкрашиваются и преображаются на глазах. Как я люблю смотреть на этих... нет, слово «старушек» к ним не подходит, потому что они не дают себе возможности или слабости стареть. Они держатся, во всяком случае, стараются держаться и никому не надоедать.

Что же в этом плохого? И кто смеет их осуждать за это стремление стареть достойно и дожить свой век красиво? Неужели лучше брюзжать и злиться от того, что некуда себя деть, сидеть возле подъездов и доедать себя и других? Жизнь коротка, успеть бы потанцевать еще.

...Однако наш танец с молодым человеком закончился под гром аплодисментов, мы раскланялись, и мой партнер, как истинный джентльмен, галантно поцеловал мне руку, а потом сказал по-мальчишески:

— Ну, вы вообще даете!

Так своеобразно он выразил восхищение моим мужеством, смелостью и выносливостью. Вечер в одном из дворцов культуры закончился удачно. После танцев мое настроение было великолепным. И не только мое. Женщины, которые пришли в этот день на танцы, тоже зарядились энергией и весельем и ушли домой в приподнятом настроении, договорившись встретиться здесь в следующую субботу. Разве трудно поделиться тем, что у нас в избытке, — хлебом, одеждой и энергией? Или юмором? Или эмоциями?

Наши эмоции — наши помощники, одновременно как и враги. Куда от этого деться, не превращаясь же в робота, который четко и правильно, но без интонаций и эмоций в голосе скажет, что нам делать. Эмоция окрашивает в разные цвета и оттенки все наши поступки и действия. Мы любим эмоциональных людей и страдаем от них одновременно. А как

женщины имеем общую слабость — источать свои отрицательные эмоции на самых близких нам людей, равно как и нам тоже кто-то делает это с успехом. Так и перекадываем друг на друга плохое настроение. Хотя уже известно, что оно подчиняется определенной синусоиде. Можно высчитать свои биоритмы и придерживаться их четкой закономерности. Особенно быть внимательным к окружающим, когда на графике ноль эмоций. Без них, оказывается, совсем худо. Тогда наступает эмоциональный вакуум, и настроение наше резко падает. Значит, эмоции подпитывают наш организм, и от них зависит наша жизненная энергия.

А что, если все-таки хочется быть счастливой? Будь ей! Понимаю, что сегодня это звучит почти кощунственно. Проще погрузиться в домашние неурядицы и приобрести такой модный и распространенный нынче «семейный невроз», чем противостоять им. Потому что противостоять — это значит думать, напрягаться, собирать свои силы, вводить их в действие, а не идти на поводу своего плохого настроения, которое само по себе, согласитесь, не требует особых волевых усилий. Если подумать, то у кого его нет, этого самого невроза: только вошла в собственную квартиру, увидела вещи разбросанными, посуду невымытой, постель неубранной — вот и невроз; муж пришел с работы под градусом — вот и невроз; соседка на площадке кошку «выгуливает», — опять невроз. Куда ни глянь — один невроз. Не такой уж безобидный, кстати, это диагноз. С ним попадают женщины в клинику неврозов, страдая навязчивыми идеями, тревогой, страхами, бессонницей, скачущим давлением, головокружением и постоянным спутником — плохим настроением, раздражительностью, агрессией, слезами. Причины разные — итог один: разрушение психического здоровья.

— Понимаете, мой муж выпивает, разве может быть что-нибудь страшнее этого?

— Для меня самое главное, чтобы меня слушались дети, если они не выполняют моих указаний — я зверею.

— Я нормальная женщина, но мужа не люблю, просто терпеть не могу. А он безумно любит нашу дочь, и она его тоже. Но зато моего друга она ненавидит. Что делать, как распутать этот узел?

— Мне мать испортила всю жизнь. И с мужем развела, и мои нервы истрепала. Теперь не сплю ночами, чего-то боюсь постоянно, на работе не ладится.

— А вы случайно не знаете, что надо сделать, когда совсем не хочется жить? Для меня каждый новый день — испытание. Не хочу больше сопротивляться, хочу умереть. Сломалась я. А все из-за него. Очень любила. Сейчас ненавижу. Живем в одном доме, я слежу за ним из окна — с кем идет, кого ведет?

Да, мы все очень разные и по-разному, естественно, реагируем на социальные невзгоды, семейные драмы. Одни концентрируют в себе боли, самолюбие, нерастратенные чувства, невосребованную нежность, другие способны переключиться, уговорить себя «закрыть» навсегда, навечно «темы», в которых им не удалось состояться. Поэтому и невроз у каждой женщины своей силы, и выход из него для одних возможен, для других сверхпроблематичен. Значит, оптимизм, противостояние — удел сильных? Сила, которая лежит в основе оптимистического настроения, — это умение созидать доброе, накапливать в душе своей добрые приметы, дарить радость другим и фиксировать в своей памяти не злое и гадкое, а, наоборот, сосредоточиваться на хорошем, запоминать его, культивировать в себе. Перестать без конца произносить в воздух: «Все завралось», «Скоро голод настанет», «Погода паршивая, под стать всеобщей разрухе»... Полноте! Ведь жалуемся чаще всего друг другу, а боремся с невидимками. Где они, враги-то наши?

Попробуем в этих условиях все же жить с удовольствием, работать с удовольствием, любить. Оптимизм не передается по наследству, а прививается еще в детстве, как прививка, и требует специальной тренировки. Постоянное упражнение в опти-

Вопросы конкурса:

1. Кто был первым благотворителем на Руси?
2. Кому обязана своим появлением Клиническая больница им. П. П. Кащенко в Москве? Что вы знаете об этом человеке?
3. Какие сооружения в Москве построены на благотворительные средства князя Голицына?
4. Кто из русских был сподвижником Джузеппе Гарибальди в итальянском национально-освободительном движении в XIX веке?
5. Кто из русских художников работал в Италии, и какие наиболее известные картины вы знаете?
6. «Эта великолепная сторона Рима как будто бы росла перед ним ежедневно. Галереи и галереи, и конца им нет... И там, и в той церкви, хранится какое-нибудь чудо кисти. И там, на дряхлеющей стене, еще дивит готовый исчезнуть фреск. И там, на вознесенных мраморах и столпах, набранный из древних языческих храмов, блещет неувядаемой кистью плафон. Все это было похоже на скрытые золотые рудники, покровенные обыкновенной землей, знакомые одному только рудокопу...» Какому великому русскому писателю XIX века принадлежат эти строки? Назовите произведение, откуда они взяты?
7. Что вы знаете об истории милосердия в Италии?
8. Где находится «Святая лестница» в Риме, и с какой легендой она связана?
9. Кого в нашей стране вы считаете в первую очередь достойным ордена Милосердия, если бы таковой был учрежден, и за какие заслуги?
10. Сочетаются ли понятия «бизнес» и «милосердие»? Если нет — почему? Если да, то как?
11. К вам подошла прилично одетая девушка. Сказала, что у нее украли кошелек, и попросила денег. Как вы отреагируете на ее просьбу?
12. У соседей за стеной крупный скандал, кричит женщина, плачет ребенок. Предпримете ли вы что-нибудь?
13. Ваш проект совместной благотворительной акции?
14. Широко известны слова Ф. М. Достоевского «красота спасет мир». А каково ваше кредо?

мизме приносит плоды тем, кто этим увлечен, как гимнастикой ушу. Он украшает нашу жизнь, хотя этим «чувством жизни» обладают сегодня немногие. Но что же делать? Мы же не можем завтра все умереть по заказу! Давайте искать выход сами.

В жизни каждого из нас есть человек, который умеет противостоять ударам судьбы. Часто мы идем к нему за помощью, за советом. Это совсем не самый материально обеспеченный человек, чаще наоборот, но от него можно «зарядиться» жизненным оптимизмом, «намагнититься» его энергией, духовной силой.

Нам привычной картина скепсиса, уныния, пессимизма — этой атмосферой пропитаны наши дома и отдельные квартиры. Подумали ли мы о том, как в этой атмосфере живет наш ребенок? Их жизнь незavidна именно потому, что им некому преподать уроки жизненного оптимизма. Нам с сестрой повезло, нас воспитывала бабушка, и во время войны, и после, при всех вождях, о которых сейчас даже неприлично вспоминать. Я думаю, у нее было много причин расстраиваться. Но унывать — она считала самым тяжким грехом. И нас учила этому.

Сегодня в добротных и бесплатных квартирах проживает много хороших людей, недовольных жизнью, собой, окружающими. Хотя внешне это может и не выражаться — продвижение по службе, материальный достаток, всеобщее признание. Но скажите, какой в этом прок, если на душе темно и пусто, и вообще потерял вкус к жизни?

Не погибаем ли мы прежде всего от собственной лени души? От нашего внутреннего непротивления. Нашу подавленность, несвободу считаем даже нормой жизни, а рабскую зависимость обычным делом? И выйдем смирившимися, жалкими, пробирающимися по жизни на полусогнутых. Неужели так неизбежна эта подавленность жизнью и возможно ли сопротивление этой обыденности? Однообразие, серость, повседневность, одинаковость будней — вот наши враги. Эта скука жизни

вызывает и нашу усталость. А представьте себе, в тот момент, когда вы только и твердите, себя жалея: ах, как я устала, как устала, — раздастся телефонный звонок:

— Ты что сегодня вечером делаешь?

— Ничего, я устала от жизни...

— Кончай хандрить, я приглашаю тебя на танцы, одевайся... (Звонит необязательно мужчина, может и подруга.)

Стоит совершить над собой только первое усилие и почувствовать одуряющую радость от преодоления себя, своей лени. Потом можно научиться настраивать себя, как приемник, на любую нужную волну, и результаты не заставят себя ждать. Эти уроки оптимизма можно преподавать себе самой, независимо от возраста и семейного положения.

Конечно, можно принять жизнь такой, какая она есть, а можно изменить и себя, и жизнь, и свое отношение к ней. Когда такой выбор осуществляется свободно, то жизнь становится такой, какой я хочу, а не такой, какую не хочется и жить. Я сама рисую свой день. Попробуйте! Хватит уповать на правительство, что оно скоро улучшит нашу жизнь. Может, и улучшит, в материальном, социальном смысле, но к этому времени душа наша состарится и ей уже вряд ли кто сможет помочь. Начнем с завтрашнего дня жить по-новому! Оглянитесь, встряхнитесь, не хлебом единым жив человек...

Начнем с малого — объединимся! И те, кто умеет создавать себе мажорный настрой, и те, кто хочет этому научиться. И те, кто никогда об этом не задумывался. Все вместе! Теперь представьте мысленно, что раздался звонок:

— Алло! Это говорят из Москвы, из редакции «Работницы». Что вы делаете вечером? Грустите? У вас плохое настроение? Да пошлите все к черту? И собирайтесь на танцы! Куда? В клуб! Нет клуба? Сами создайте клуб для женщин «За 50 и все в порядке», как это сделали недавно в Текстильщиках.

— Алло! Что вы говорите? Вы любите

ПИСЬМО В НОМЕР

Енлик Тлеубековой спешат на помощь

В 7-м номере «Работницы» за прошлый год была опубликована статья казахского писателя Каната Кабдрахманова «Пленница полигона». Судьба девочки из поселка Караул Семипалатинской области взволновала читателей. Множество писем получили редакция и автор статьи. А потом пришло письмо и от самого Каната Кабдрахманова.

«Когда в Семипалатинске мне показали корешки почтовых переводов, адресованных Енлик Тлеубековой, я испытал душевное потрясение. На оборотных сторонах некоторых карточек были короткие и традиционные пожелания здоровья, но читать их было нелегко. Я пожалел, что в конце статьи обратился за денежной помощью для больной девочки. Нельзя просить деньги у бедных! Не в этом наш выход. Но люди искренне откликнулись, и деньги будут переданы семье девочки. Ей купят новую

одежду, она сможет поехать в Москву, чтобы получить курс лечения.

Мне не хочется делать никаких выводов, но считаю своим долгом довести до сведения читателей: откликнувшись на статью были русские женщины. С севера и юга, востока и запада.

Я передал адреса, указанные на почтовых переводах, матери Енлик — Ратай Токкариной — и попросил ее написать ответы. Надеюсь, она это сделает, хотя для Ратай это непросто по причине плохого знания русского языка.

В июне Енлик была обследована во Всесоюзном эндокринологическом научном центре, где ей установили диагноз врожденного гипотиреоза тяжелой формы. В ноябре был проведен повторный курс лечения. Власти Семипалатинской области обещают улучшить жилищные условия семьи.

Благодарю вас, читатели и читательницы «Работницы», и от имени семьи Енлик Тлеубековой желаю вам счастья».

Канат КАБДРАХМАНОВ
г. Алма-Ата

петь? Очень хорошо! Поговорим в нашей рубрике и о том, почему мы дома не поем русских песен. А сейчас оглянитесь, кажется, молодой человек приглашает танцевать вас!..

Лидия ИВАНОВА

Совершенно серьезно

Женский клуб журнала «Работница» открыт в Донской бане города Москвы.

Девиз клуба: За 50 и все в порядке

Принцип: Чем старше, тем моложе.

Цель: Борьба за собственное совершенствование.

УСТАВ:

§ 1. Если чувствуешь себя несчастной — иди в баню.

§ 2. Если начальник или муж не понимают — иди в баню.

§ 3. Если мяса не достал, а колбасы нет — иди в баню.

§ 4. Если донимает остеохондроз, невроз, радикулит — иди в баню.

§ 5. Если хочешь ощутить истинную свободу — иди в баню.

ЗАКОНЫ женского клуба общения в бане: Если умеешь поддавать пар — поддай, не умеешь — помоги. Ни болезнь, ни любовь, ни работа не есть уважительные причины пропуска бани.

Вместо вина и коньяка — чай с лимоном, шиповником, калиной. Членские взносы принимаются в неограниченном количестве в виде мяты перечной, эвкалипта, пихтового масла и веников. Члены клуба пользуются льготами — материалы из журнала «Работница», содержащие полезную информацию о том, как не постареть раньше времени, комментирует еженедельно президент клуба, автор рубрики «За 50 и все в порядке» непосредственно в Донской бане. Любители русской бани с веником из Ленинграда, Тюмени, Нижнего Новгорода, Волгограда, откликнитесь! Расскажите, как живете, как паритесь?!

К столетию со дня рождения Осипа МАНДЕЛЬШТАМА

Выдающийся поэт Осип Эмилевич Мандельштам родился в Варшаве, затем с родителями переехал в Петербург. Дебютировал как поэт в журнале «Аполлон». Выпустил книги стихов «Камень» (1909), «Триптих» (1922), «Стихотворения» (1928). Трагическим развитием судьбы он выделился из эстетических школ, направлений. Поэт самой божеественной закваски не выдержал наступающей поры террора. Всей совестью поэта и гражданина он восстал против режима Сталина, написав стихи, направленные прямо против него, за которые был сначала сослан в Чердынь и в Воронеж, затем исчез в лабиринтах Лубянки.

*«Мы живем под собою не чуя страны,
Наши речи за десять шагов
не слышны,
А где хватит на полразговорца,
Там припомнят кремлевского горца.
Его толстые пальцы как черви жирны,
И слова как пудовые гири верны,
Тараканьи смеются глазища
И сияют его голенища».*

Это отрывок из знаменитого стихотворения, которое, конечно, дошло до Сталина. В 1938 году, пройдя все ужасы концлагерей, Мандельштам был физически уничтожен. До сих пор неизвестно место захоронения поэта — почитателям его таланта некуда принести букет цветов.

В настоящее время почти все, что написал поэт, опубликовано. Сегодня мы печатаем статью Иосифа Бродского, написанную им в 1981 году, — «Памяти Надежды Мандельштам». Надежда Яковлевна Мандельштам была женой поэта, верной спутницей во всех его движениях в этом мире — и в дни спокойной славы, и в суровые дни преследования Осипа Эмилевича. Свою судьбу она отдала поэту и при жизни, и после его смерти. Муза поэта, предмет обожания, Надежда Яковлевна — автор широко известной книги о жизни Осипа Мандельштама, которая долгое время ходила в запрещенных. Жизнь Надежды Яковлевны, которой сейчас был бы 91 год, — яркий пример жены, соратницы, которая была верна ему безоговорочно, до последнего вздоха. Правомерно, что юбилей поэта в женском журнале мы хотим отметить эссе Иосифа Бродского, лауреата Нобелевской премии, «Памяти Надежды Мандельштам», которое впервые публикуется в нашей стране, а также стихами поэта, посвященными Надежде Яковлевне.

ОТДЕЛ ЛИТЕРАТУРЫ И ИСКУССТВА



«Где бы нас никто не отыскал...»

* * *

Мы с тобой на кухне посидим,
Сладко пахнет белый керосин;
Острый нож да хлеба каравай...
Хочешь, примус туго накачай,

А не то веревок собери
Завязать корзину до зари,

Чтобы нам уехать на вокзал,
Где бы нас никто не отыскал.

1931 г.

* * *

Еще не умер ты, еще ты не один,
Покуда с нищенкой-подругой
Ты наслаждаешься величием равнин,
И мглой, и холодом, и выюгой.

В роскошной бедности,
в могучей
нищете
Живи спокоен и утешен.
Благословенны дни и ночи те,
И сладкогласный труд безгрешен.

Несчастлив тот, кого, как тень его,
Пугает лай и ветер косит,
И беден тот, кто, сам полуживой,
У тени милостыню просит.

1937 г.

* * *

Как по улицам Киева-Вия
Ищет мужа не знаю чья жинка,
И на щеки ее восковые
Ни одна не скатилась слезинка.

Не гадают цыганочки кралям,
Не играют в Купеческом скрипки,
На Крещатике лошади пали,
Пахнут смертью господские Липки.

Уходили с последним трамваем
Прямо за город красноармейцы,
И шинель прокричала сырая:
— Мы вернемся еще — разумеете...

1937 г.

Из восьмидесяти одного года своей жизни Надежда Мандельштам девятнадцать лет была женой величайшего русского поэта нашего столетия Осипа Мандельштама и сорок два года его вдовой. Остальное приходится на детство и юность. В образованных кругах, особенно среди литературной элиты, быть вдовой великого человека вполне достаточно, чтобы не потеряться в толпе. Тем больше это относится к России, где в тридцатые и сороковые годы режим плодил писательских вдов с таким усердием, что и в середине шестидесятых их хватило бы на отдельный профсоюз.

«Надя — счастливейшая из вдов», — часто говорила Ахматова, подразумевая всеобщее признание, которое как раз тогда пришло к поэзии Мандельштама. По сути, ее слова скорее относились к нему, но пусть она была тысячу раз права, все же это был взгляд со стороны. К тому времени Надежде Яковлевне Мандельштам перевалило за шестьдесят, здоровье пошатнулось, средства к существованию были скудны. Да и всемирная известность О. Мандельштама обошла стороной пресловутую «одну шестую часть Земли», т. е. Россию. За ее плечами лежали два десятилетия вдовства, полнейшей несправедливости, великая, смешавшая все личные утраты война и постоянный страх быть схваченной агентами госбезопасности за то, что она жена врага народа. Она перенесла все, и будущее сулило либо смерть, либо какое-то облегчение.

Я познакомился с ней в 1962 году в Пскове, куда поехал с друзьями посмотреть старинные церкви (на мой взгляд, прелестнейшие во всей империи). Узнав о моих планах, Ахматова посоветовала мне навестить Н. Я. Мандельштам, преподававшую английский в Псковском педагогическом институте, и попросила передать ей несколько книг. Так я впервые услышал это имя; до тех пор я не подозревал о ее существовании.

Она жила в двухкомнатной коммунальной квартире. Соседка носила как будто нарочно подобранную фамилию Нецветаева. Большую часть восьмиметровой комнаты занимала двуспальная металлическая кровать, рядом с ней были два плетеных стула и платяной шкаф с зеркалом. На столике у кровати стояли тарелки с остатками ужина и лежала раскрытая книжка в красном бумажном переплете, «Еж и Лиса» Исайи Берлина. И эта книга в маленькой комнате, и то, что ее не спрятали под подушку, когда раздался звонок в дверь, лишней раз подтверждало: худшие времена позади.

Как оказалось, книжку ей прислала Ахматова, которая почти полвека была ближайшим другом вначале обоих Мандельштамов, а после ее одной. Сама овдовев дважды (первый муж, поэт Николай Гумилев, расстрелян в 1921 году ЧК — девичья фамилия КГБ; второй, искусствовед Николай Пунин, умер в лагере), Ахматова помогала Надежде Мандельштам, чем могла, а во время войны просто спасла ей жизнь. Она сумела вытащить ее в Ташкент и там кормила, делилась своим скудным пайком. Несмотря на то, что у Ахматовой оба мужа погибли, а сын восемнадцать лет провел в лагерях, ее положение было в чем-то лучше, чем у Н. Мандельштам, хотя бы потому, что ее весьма неохотно, но все-таки признали литератором и разрешали жить



ПАМЯТИ Надежды МАНДЕЛЬШТАМ

Иосиф БРОДСКИЙ

в Москве и Ленинграде. Жене врага народа большие города были закрыты.

Десятки лет эта женщина не имела пристанища, металась по захолустьям и городишкам огромной империи, устраиваясь на новом месте лишь для того, чтобы по первому знаку опасности вновь сорваться. Стремление быть никем стало постепенно ее второй натурой. Маленькая и хрупкая, она с годами словно сжималась, стараясь обратиться в невесомую тень, в момент опасности бесследно тающую. У нее не было ничего: ни мебели, ни картин, ни библиотеки. Книги, даже иностранные, у нее не задерживались. Она их прочитывала или просматривала и отдавала другим. — как в общем-то и следует поступать с книгами. В годы наибольшего благополучия, в конце 60-х — начале 70-х гг., самым ценным предметом в ее однокомнатной квартире на окраине Москвы были часы

с кукушкой на кухне. Попав к ней, вор был бы разочарован, так же, как люди с орденом на обыск.

В «хорошие» годы, наступившие после выхода в свет на Западе двух томов воспоминаний, ее кухня превратилась в Мекку. Почти каждый вечер лучшие из уцелевших и народившихся в России после Сталина собирались за длинным деревянным столом, раз в десять большим, чем та двуспальная кровать в Пскове. Казалось, она берет реванш после многих лет, прожитых парией. Наверяд ли, впрочем, ей это удалось, и почему-то я чаще вспоминаю ее в псковской комнатухе, или на краешке ахматовского дивана в Ленинграде, куда она нелегально наведывалась из Пскова, или выходящей из длинного коридора в квартире Шкловских в Москве,

где ее приютили, пока у нее не появилось собственное жилье. Может быть, потому, что ей в кровь и плоть въелась ее отверженность, что ей до конца дней суждено было остаться беженкой, «нищенкой-подругой», как ее в одном из стихотворений назвал Осип Мандельштам.

С трудом укладывается в голове, что свою книгу она написала в шестьдесят пять лет. В семье Мандельштамов писателем был Осип, а не она. Единственное, что она раньше писала, — это письма друзьям и апелляции в Верховный Совет. И ведь она не в мирной старости описывала долгую и яркую жизнь. Шестьдесят пять прожитых ею лет при всем желании не могут быть названы нормальной жизнью. Недаром в советской карательной системе год службы в некоторых лагерях засчитывается за три. При таком счете в России XX века многие сравнялись возрастом с библейскими патриархами. С последними ее роднит и абсолютная преданность правде.

Но не одна только жажда правды заставила ее в возрасте шестидесяти пяти лет сесть за стол и в относительно безбедное время писать книгу. Воспоминания были вызваны к жизни возрождением в новом качестве процесса, который уже однажды шел в русской литературе. Я имею в виду возникновение великой русской прозы во второй половине прошлого века. Она, явившись словно на пустом месте, без видимого истока, была на самом деле продолжением русской поэзии XIX столетия. Поэзия задавала тональность для всей последующей литературы, и лучшие художественные произведения следует рассматривать, как дальний отклик и тщательную разработку психологических и языковых достижений поэзии первой четверти XIX века. «Большинство персонажей Достоевского, — не раз повторяла Ахматова, — это состарившиеся герои Пушкина — Онегины и т. п.».

Поэзия всегда предваряет прозу, и жизнь Надежды Мандельштам полностью подтвердила это. Как личность и как писатель, она порождена двумя поэтами, с которыми неразрывно связана ее жизнь: Осипом Мандельштамом и Анной Ахматовой. И не потому лишь, что первый был ее мужем, а вторая верной подругой. В конце концов сорокалетнее вдовство способно размыть и самые счастливые воспоминания (а у нее их было так мало, и шли они не подряд, на фоне полного разорения страны, случившегося в результате революции, гражданской войны, первых пятилеток). Порой она годами не встречалась с Ахматовой, а письмам доверяться было нельзя. Исписанный лист представлял собой грозную опасность. Эту любовь и эту дружбу скрепила необходимость доверять памяти то, что нельзя было доверить бумаге, попросту говоря — стихи обоих поэтов.

В «догутенбергскую эру», по выражению А. Ахматовой, конечно, попала не одна только Надежда Мандельштам. И все же бесконечное, днем и ночью, заучивание слов и строк покойного мужа вело не только к лучшему и лучшему пониманию его стихов, но словно бы воскрешало его голос, присущие ему одному интонации, давало, пусть зыбкое, ощущение его присутствия и ясное осознание того, что он выполнил свою долю назначенного «на радость и на беду» — более на беду, чем на радость. То же происходило со стихами

часто далекой Ахматовой, ибо, раз пущенный в ход, механизм запоминания неостановим. То же происходило с другими авторами, мыслями, нравственными устоями — всем, что было иначе обречено.

И постепенно она оказалась во власти памяти. Что может заменить любовь? Только память. Значит, запоминание равносильно восстановлению близости. Мало-помалу строчки этих поэтов стали ее сознанием, ее личностью. Они дали ей точку опоры и угол зрения, но что еще важнее — стали ее языковой нормой. Поэтому, сев за свою книгу, она волей-неволей поверяла (уже инстинктивно, неосознанно) свои фразы их фразами. Ясность и беспощадность ее страниц, конечно, отражают склад ее ума, но вместе с тем они родились как неизбежный стилистический подхват вслед за поэзией, сделавшей ее такой, какою она была. По содержанию и по стилю ее воспоминания — это постскриптум к высочайшему току языка, которому имя — поэзия и который пропитал ее всю, когда она твердила наизусть стихи Мандельштама.

Поэзия, как сказал У. Х. Оден, «бросила» ее к прозе. Действительно, сделанное Мандельштамом и Ахматовой можно постичь или развить только в прозе. В поэзии им могут следовать одни эпигоны, что вскоре и подтвердилось. Иными словами, проза Надежды Мандельштам была единственной возможностью для языка избежать падения и упадка. Подобным же образом проза стала единственным выходом для души, говорившей языком великих поэтов. Так что ее воспоминания — это не только мемуары и биографическая хроника, хотя они прекрасно выполняют эту роль. Книга Надежды Мандельштам выхватила из мрака самосознание нации, по крайней мере той ее части, которой удалось раздобыть экземпляр.

Естественной реакцией режима был гнев. Воспоминания Надежды Мандельштам — это Страшный Суд на земле над временем и литературой, правый и справедливый, тем более что именно в наш век предпринято устройство земного рая. Естественно также и недовольство, вызванное (главным образом второй частью) по другую сторону кремлевской стены. На мой взгляд, власти реагировали честнее, чем интеллигенция: они попросту объявили хранение воспоминаний уголовно наказуемым преступлением. Интеллигенция же, особенно московская, подняла страшный шум из-за того, что Надежда Мандельштам обвинила многих весьма уважаемых, равно как и не очень уважаемых ее представителей в тайном пособничестве властям. Людской поток в ее кухне заметно обмелел.

Последовали открытые и приоткрытые письма, возмущенные резолюции с требованием не подавать руки, расторжение дружб и браков по причине различных взглядов на ее правоту в отношении того, являлся ли стукачом такой-то. Признанный диссидент, потрясая бородой, заявил: «Она оклеветала все наше поколение». Кое-кто заперся у себя на даче и срочно принялся за антивоспоминания. Было начало семидесятых, и приблизительно через шесть лет эти же люди снова раскололись по вопросу о Солженицыне и его отношении к евреям.

Интеллигенция нутром не выносит чьего-нибудь морального превосходства. С суще-

ствованием первого секретаря или фюрера они готовы мириться, как с неизбежным злом, но не дай бог попасть в их руки пророку. Наверное, менее оскорбительно выслушать, что ты раб, чем что ты полное моральное ничтожество. Зачем пинать упавшего пса? Пророк пинает его не для того, чтоб добить, а чтоб поднять на ноги, и озлобление в ответ на эти пинки, желание докопаться до целей и намерений пишущего замешены не на стремлении к истине, а на рабской умственной сытости. Тем хуже им, когда моральное превосходство подкреплено культурным, как у Надежды Мандельштам.

Риску сделать еще один шаг. Сама по себе действительность не стоит ломаного гроша. Лишь восприятие придает ей смысл. Есть иерархия уровней восприятия (и соответственно разных уровней осмысления), на вершине которой — требующий наиболее тонкого и сложного преломления действительности. На этот высший уровень ведет один только путь: культура, если угодно — цивилизованность, чей главный инструмент — язык. Осмысление реальности на этом уровне наиболее точно и, может быть, даже наиболее справедливо. Достижение этого уровня — единственная цель сущего. (Вопли вроде «Зазнайство!» и «Элитарность!», которые в ответ на только что сказанное непременно поднимут ученые провинциалы, я оставляю без внимания, ибо культура, безусловно, элитарна, а приложение демократических принципов к интеллектуальной сфере ведет к уравниванию мудрости с идиотизмом.)

Выход на высший уровень восприятия, куда ее привела лучшая русская поэзия двадцатого века, а отнюдь не глубина горестных переживаний, ставит размышления Надежды Мандельштам об окружающей ее действительности на недостижимую высоту. Страдание не создает великого искусства, это оскорбительный вздор. Страдание лишает зрения, слуха, калечит душу и часто приводит к гибели. Осип Мандельштам стал великим поэтом до, а не после революции. И Анна Ахматова, и Марина Цветаева. Минувшую Россию судьба, выпавшая ей в наше столетие, они все равно стали бы тем, кем стали, потому что они были — талантливы. Талант обойдется и без истории.

Но стала бы Надежда Мандельштам той же личностью, не будь революции и всего дальнейшего? Быть может, и нет, поскольку она повстречалась с Осипом Мандельштамом в 1919-м. Однако вопрос сам по себе неправомерен, он нас заводит в дебри неопределенности и исторического детерминизма. В конечном итоге она стала собой не благодаря, а вопреки случившемуся в России. Тут казуист напомним, что с точки зрения исторического детерминизма «вопреки» и «благодаря» тождественны. Но грош цена историческому детерминизму, уделяющему столь пристальное внимание семантике тривиального «вопреки».

Вернемся к нормальной логике, по которой хрупкая шестидесятипятилетняя женщина способна если не остановить, то замедлить культурное разложение целой нации. Ее воспоминания — нечто большее, чем свидетельство об эпохе; это взгляд на историю в свете культуры и нравственности. Под этим светом история поживает, и каждый становится перед выбором:

искать источник света или идти на преступление против себя.

Она не искала славы, она лишь воздавала должное властям предрешающим. Для нее это было дело глубоко личное, вытекавшее из ее характера, сознания и жизненного пути. Она впитала в себя культуру в ее лучшем проявлении — в стихах мужа. Их, а не его память спасала она от гибели. Им, а не ему сорок два года была она вдовой. Разумеется, она любила его, но ведь любовь — элитарнейшая из всех страстей. Любовь обретает объем и перспективу только в контексте культуры и занимает в сознании куда больше места, чем в постели. Иначе она становится не просто плоской, а одномерной. Она была вдовой культуры, и мне представляется, что она больше любила мужа в конце жизни, чем когда они встретились. Вот почему читатели находятся под таким впечатлением от ее книги, а еще потому, что состояние современного мира в сравнении с цивилизованностью тоже можно определить как вдовство.

Чего ей не хватало, так это смирения. В этом смысле она резко отличалась от двух поэтов. Правда, у них была поэзия, и уровень их стихов давал им достаточно оснований для внутренней гордости и внешней (или показной) скромности. Она была невероятно фанатична, категорична в суждениях, нетерпима, резка в высказываниях, глуха к чужому мнению, часто ее выводы основывались на сплетнях. Словом, она была женщиной в полном смысле слова, и неудивительно: с фигурами какого масштаба общалась она, сначала в жизни, а потом в памяти! Под конец ее нетерпимость оттолкнула от нее многих, но ей было все равно. Она устала от грубой лести, от преклонения сродни преклонению перед Робертом Макнамарой или Вилли Фишером (подлинное имя полковника Абеля). Она хотела лишь умереть в своей постели и торопила смерть, потому что «там я опять буду с Осипом». «Нет, — возразила ей на это Ахматова, — ты ошибаешься. Там с Осипом буду я».

Ее желание исполнилось, она умерла в своей постели — в России для человека ее поколения отнюдь не пустяк. Вне всяких сомнений, найдутся те, кто станет кричать, что она не поняла эпоху, отстала от поезда истории, летящего в будущее. Что ж, как очень многие, она слишком хорошо убедилась, что поезд истории подолгу стоит у концентрационных лагерей и газовых камер. К счастью для нее, она избежала обеих станций. К счастью для нас, она рассказала нам об этой колее. В последний раз я виделся с ней в Москве, на ее кухне, 30 мая 1972 года. Был поздний вечер, она курила, сидя в углу, в густой тени, отбрасываемой на стену большим буфетом. Тень была так густа, что в ней все терялось, кроме слабого мерцания сигареты и взгляда пронзительных глаз. Все остальное — сморщенное, увядшее тело под пледом, абрис пепельного лица, пепельные седые волосы — поглотила тьма. Она была, как догоревший пожар, как уголек, который вспыхивает от прикосновения.

1981.

Перевод с английского А. З. Колотова, 1988 г.

Гонорар за публикацию эссе передается Иосифом Бродским в фонд «МАРИЯ» журнала «Работница».

Заочная школа КУЛИНАРИИ

Сегодня к нам вернулись забытые праздники... Но сполна ли мы получаем радость от них?

Если вы хотите по-настоящему встретить и проводить Масленицу, отметить Рождество и Пасху, но вы не знаете обычаев и ломаете голову, чем встретить гостей, вам поможет «Заочная школа кулинарии».

Вы узнаете массу интересных вещей: как приготовить курник и кулич, блины с одним и двумя припеками, как испечь колядки — количество рецептов дополнит вашу библиотечку новой кулинарной книгой. Но это не все! Вы узнаете и давно забытые обычаи, традиции, правила проведения различных торжеств и праздников, сможете щедро накрыть и свадебный, и постный стол.

Вы хотите блеснуть кулинарными способностями и подарить друзьям радостный настоящий праздник? Тогда обращайтесь по адресу: 123436, Москва, 1-й Волоколамский проезд, д. 8, корп. 1, почтовое отделение «Заочная школа кулинарии». Оплата — на почте, после получения заказа (стоимость 14 рублей).

КНИГА ДЛЯ ЖЕНЩИН И МУЖЧИН

Составлена врачами сексотерапевтами Голубевым А. М. и Мошенским А. Н. Она основана на личной медицинской практике, традиционных учениях и трактатах Индии, Китая, Японии.

Агентство «ИНФОРМСЕРВИС» предлагает книгу «ТЕХНИКА СЕКСА».

Она содержит следующие разделы: становление мужской и женской сексуальности; что в вас привлекает партнера (ваша внешность, фигура, косметика, голос); женский и мужской оргазм; нежелательная беременность; выбор партнера; искусство интимной близости и другие разделы.

Для того чтобы получить книгу, необходимо перечислить простым почтовым переводом (телеграфные не принимаются) 7 руб. 41 коп. по адресу: 340000, г. Донецк, р/с № 609934 в Спецкоопбанке ЖСБ г. Донецка, агентству «Информсервис».

В левом нижнем углу перевода обязательно разборчиво пишите свой обратный адрес с индексом. Квитанцию храните до получения заказа и ссылайтесь на ее номер при справках.

Справки по адресу: 339014, г. Макеевка, ул. Бестужева, 10. Отдел писем агентства «Информсервис».

ЭЛЕКТРОННЫЙ ГОРОСКОП

Астрологи говорят, что расположение небесных светил в момент рождения определяет судьбу человека.

Специалистам информационной службы лечебно-консультативного центра «Мураново» удалось соединить древнее учение и современную вычислительную технику. С помощью сложных математических программ высчитывается планета, под которой вы родились. Вы сможете увидеть точное расположение всех остальных планет в момент вашего рождения. На основе этого расчета и составляется индивидуальный электронный гороскоп.

Насколько ваша судьба, личная жизнь, карьера, здоровье подвержены влиянию планет, можно узнать, заказав индивидуальный гороскоп в ЛКЦ «Мураново».

Для получения гороскопа необходимо сообщить число, месяц, год, место и обязательно время рождения (московское).

Стоимость одного гороскопа — семь рублей. Оплата после выполнения заказа наложенным платежом (на почте).

Наш адрес: 121059, Москва, а/я 29 «а», ИС-«Мураново». (Заказ, пожалуйста, присылайте на открытке.)



Сделайте себя САМИ!

Фирма «WESTEX» вышла на советский рынок. Вместе с американской фирмой «Херринг Консалтинг» «WESTEX» поможет вам найти работу за рубежом. Предоставит информацию о работодателях в странах Запада и заявит ваши данные в посреднических фирмах всего мира.

— Вы хотите найти за рубежом друга или спутника жизни? «WESTEX» вам поможет. (Для женщин результативность подбора до 84%.)

— «WESTEX» — единственная фирма на советском рынке, которая берет оплату только после обслуживания.

— «WESTEX» — самые низкие цены в Европе, подбор одного адреса — 5 руб. Контракты на работу — от 30 руб. За сезонную работу до 100 руб. при постоянном контракте, а также заработок одной недели в валюте через 2 месяца после устройства на работу.

КАК СТАТЬ НАШИМ АБОНЕНТОМ?

Необходимо оплатить анкеты на каждую страну отдельно. На любой вид обслуживания стоимость анкеты 90 коп. Деньги высылаются переводом на р/с № 1461804 в Советском отд. ПСБ г. Волгограда. МФО 261872.

Копию квитанции необходимо отослать по адресу: 129594, Москва, «ВЕСТ» «НАДЕЖДА» с пометкой «Труд» или «Знакомство».

Не забудьте вложить конверт с вашим адресом и разборчиво написать, сколько и каких анкет оплачено.

Для знакомства предлагаются следующие страны, с которыми мы обмениваемся абонентами: Аргентина, Австрия, Бразилия, Дания, Германия, Греция, Испания, Нидерланды, Канада, Колумбия, Норвегия, Новая Зеландия, Швеция, США, Англия, Италия. Ваши анкеты будут высланы в эти страны, помимо этого, мы подберем по пять адресов из нашего банка данных, в котором прибавляется по 800—1000 адресов ежемесячно.

Если вы действительно хотите заработать — спешите: сезон 1991 года не за горами. Лучше, чем вы сами, вас не представит ни одна фирма. К вашим услугам адреса свыше 1000 фирм всего мира, принимающих специалистов из Восточной Европы или оказывающих помощь в устройстве на работу, начиная от уборки овощей на сезон до контрактов на 5 лет в крупных американских фирмах, это заработок от 3 до 20 долларов в час в зависимости от контракта и вашей квалификации.

Все адреса разбиты на два блока:

1. Европа.
2. Америка, Австралия, Африка, то есть все страны, кроме Европы. В каждом из них свыше 400 адресов фирм, анкеты этих фирм и образцы их заполнения, правила и требования, которые вам необходимы, образцы резюме и, конечно, анкеты фирмы «ВЕСТЕКС».

Стоимость каждого блока 30 руб. — самая низкая в Европе. При заказе двух блоков цена 50 руб., русско-английский разговорник — 10 руб. Заявки посылаются по адресу: 129594, Москва, «Надежда». Заказы высылаются наложенным платежом.

Фирма «WESTEX» приобретает бумагу по коммерческим ценам.

Наш адрес: 129594, Москва, «Вест».



КООПЕРАТИВЫ ЖДУТ МАСТЕРИЦ

Каждая пенсионерка бережно хранит подарки, врученные ей родным заводским или фабричным коллективом при провах на заслуженный отдых. И еще хранит воспоминания о том, как трудилась вместе с друзьями. Но нередко закрадывается мысль: какая это старость в 55 лет? Могла бы еще поработать, силы есть...

Как приобщить пенсионеров к общественному труду? Об этом заботится Всесоюзный совет ветеранов войны и труда. При нем создано всесоюзное кооперативное объединение «Ветеран».

Ветеранские кооперативы рождаются по всей стране. Уже зарегистрировано около 500. Их профиль разнообразен — производство товаров народного потребления, в том числе для пожилых, инвалидов и детей, переработка отходов, изготовление для крупных предприятий комплектующих изделий и полуфабрикатов, народные промыслы и многое другое.

Тут большие возможности для привлечения женского труда. Сколько перешло на пенсию недавних отличных мастериц текстильной, трикотажной, швейной и обувной промышленности! Они могут работать в кооперативных ателье и на дому. Полный и укороченный день. Женщины-ветераны могут проявить себя на поприще милосердия — в кооперативах по уходу за больными и одинокими, по воспитанию детей.

В городе Навои Узбекской ССР, например, действует кооператив по сбору це-

ВАШЕ СЧАСТЬЕ — В ВАШИХ РУКАХ!

Всесоюзная компьютерная СЛУЖБА ЗНАКОМСТВ «ИНТЕРФЕЙС» с помощью современных быстродействующих ЭВМ подберет для вас из своего многотысячного банка данных большое количество вариантов.

Не теряйте времени! Пишите изм по адресу: Московская область, г. Электросталь, 144012, «ИНТЕРФЕЙС». Вам будут высланы условия договора и анкеты для заполнения. Для ускорения переписки в письмо обязательно вложите пустой конверт, на котором напишите свой адрес. Мужчинам предоставляются большие льготы:

— скидка в оплате на 50%; военнослужащим срочной службы — на 70%; воины-афганцы обслуживаются бесплатно; первые пять вариантов предоставляются в течение трех месяцев.

лебных трав, оказанию лечебной, патронажной помощи.

Кооперативы пенсионеров создаются при советах ветеранов войны и труда, регистрируются местными Советами народных депутатов. И им предоставляются льготы.

О дополнительных условиях для развития кооперативов ветеранов войны, труда и Вооруженных Сил говорится в специальном постановлении Совмина СССР и ВЦСПС от 23 марта 1990 года. Это помощь исполкомов Советов и трудовых коллективов в создании материальной базы кооперативов (передача неиспользуемого оборудования, цехов, зданий, земельных участков, централизованное снабжение материально-техническими ресурсами).

Согласно Закону СССР «О налогах с предприятий, объединений и организаций», принятому в июне 1990 года, ветеранские кооперативы (объединения), в которых трудится не менее 70 процентов пенсионеров, полностью освобождаются от налога на прибыль.

Если ваш муж подлежит увольнению в связи с сокращением Вооруженных Сил СССР, он может также вступить в кооператив — в этом согласно приказу министра обороны СССР от 2 июня 1990 года должны оказывать помощь все подчиненные ему организации.

Ветеранские кооперативы для женщин — не только приобщение к посильному труду, но и улучшение социальных условий для них и для семей.

Кооперативы ждут мастериц!

А. ДАВИДЬЯНЦ

Навстречу удаче — под «Алыми парусами»

ЕСЛИ ВЫ ХОТИТЕ:

- создать семью, но не нашли еще надежного спутника жизни;
- выехать на временную работу за рубеж;
- испытать себя в качестве фото-модели;
- рассчитать свои биоритмы на год;
- составить гороскоп на различные периоды жизни;
- узнать дни, наиболее благоприятные для зачатия ребенка, и дни физиологической стерильности — считайте, что вам крупно повезло:

информационная компьютерная служба «Алые паруса» поможет решить вам эти проблемы.

Письма с запросами, каждый в отдельном конверте, отправляйте по адресу: 125190, А-190, г. Москва, а/я 68. В письмо не забудьте вложить пустой конверт с вашим адресом. В нем вам будут высланы условия обслуживания и необходимые анкеты для заполнения. В левом верхнем углу письма следует сделать соответствующие пометки: «ЗНАКОМСТВО», «РАБОТА», «КАРТОТЕКА», «БИОРИТМЫ», «ГОРОСКОП», «ЦИКЛ».

ВЫКРОЙКА ДЛЯ ВСЕЙ СЕМЬИ

Наш сегодняшний вкладыш отличается от предыдущих. Он состоит из одних выкроек — но зато сразу вы оденете всю семью! И размеры — на все фигуры — от 54-го до 28-го. Ну, а как быть тем, кто не шьет, а вяжет? Их ждет сюрприз во втором номере — и вязаные модели будут рассчитаны тоже на всю семью. Любителям готовить мы предложим книжку по кулинарии и заготовкам на зиму, садоводам — проекты садовых домиков и советы по уходу за приусадебным участком. В общем, в конце года у вас сложится мини-библиотечка домашнего хозяйства из 12 книжек. Предлагаемые выкройки для всей семьи. Даны без припусков на швы.

Размер 164—92—96.
 Расход ткани при ширине 140 см — 2 м 90 см.

Перечень деталей кроя

1. Спинка — 1 дет. со сгибом
2. Левая полочка — 1 дет.
3. Правая полочка — 1 дет.
4. Вставка правой полочки — 1 дет.
5. Планка правой полочки — 1 дет.
6. Передняя часть рукава — 2 дет.
7. Локтевая часть рукава — 2 дет.
8. Нижняя часть рукава — 2 дет.
9. Правая часть пояса — 2 дет.
10. Левая часть пояса — 2 дет.

Платье прямого силуэта выполнено из шерстяной ткани. Рукава втачные, трехшовные, заканчиваются шлицами. Модель дополняют вставка с планкой и пояс фигурной формы.

Последовательность обработки

Притачать планку к вставке, шов приутюжить. Вставку втачать в горловину правой полочки. Стачать плечевые и боковые швы, приутюжить к спинке. Стачать рукава по среднему шву, обработать шлицы, проложить отделочную строчку 1 см, приутюжить. Втачать рукава в проймы. На 1/2 части пройм по спинке и полочке проложить отделочную строчку 1 см. По намеченной линии на правую полочку настроить обтаченный правый пояс, а левый пояс втачать между полочкой и подбортом. К левой полочке пришить держатель полы. Соединить подборт с обтачкой спинки и обтачать полочки подбортами. Выметать кант, приутюжить. Проложить отделочную строчку по краю бортов, планке, вставке, поясу — 1 см. Подшить низ изделия и рукавов потайными стежками. Обметать петли. Отутюжить изделие. Пришить подплечники и пуговицы.

Художник С. Качарава
 Конструктор С. Петрова
 ОДМО, Кузнецкий мост

ПЛАТЬЕ ДЛЯ МАМЫ



Фото С. Бондаренко

основная ткань



отделочная ткань

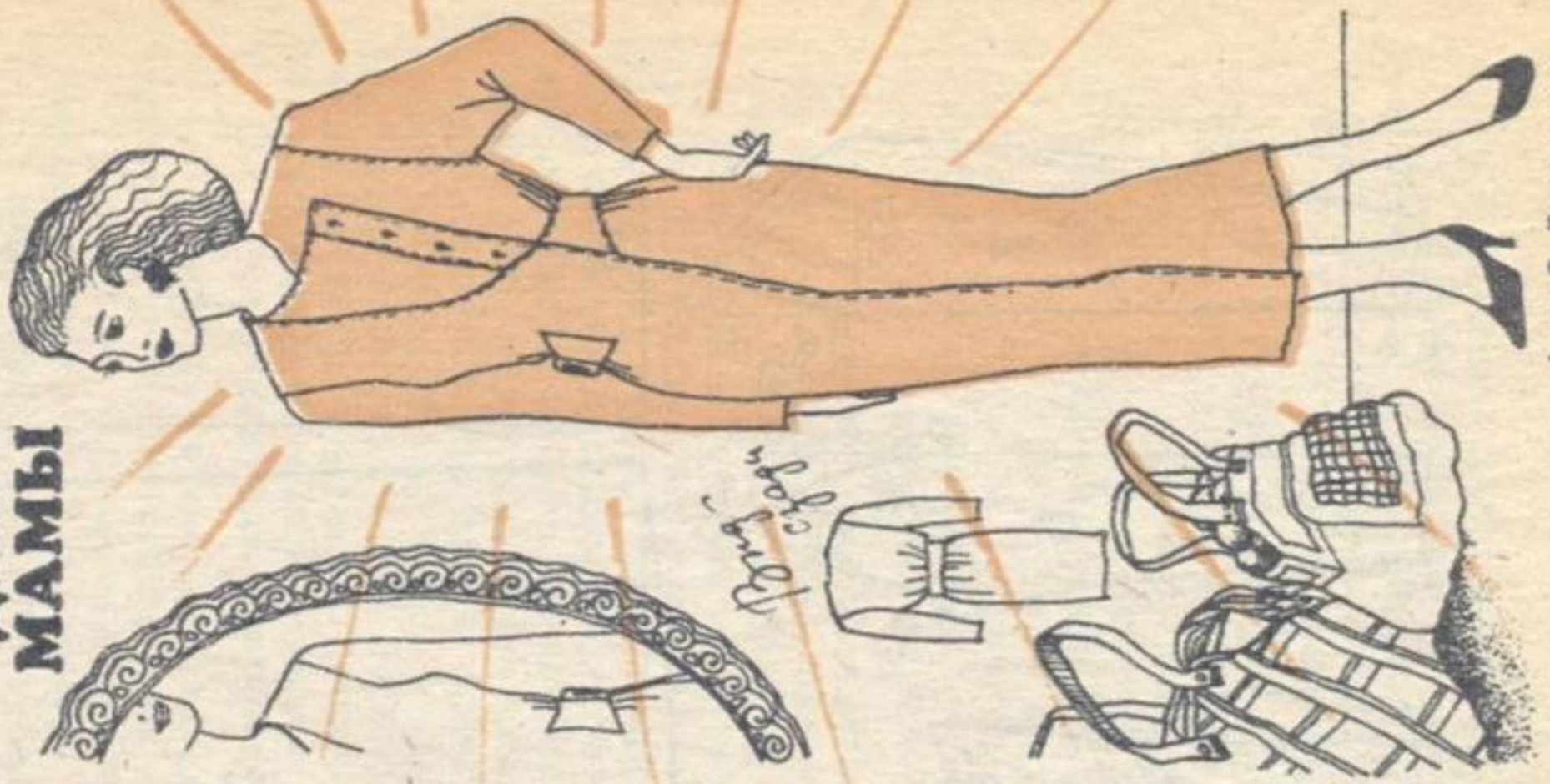
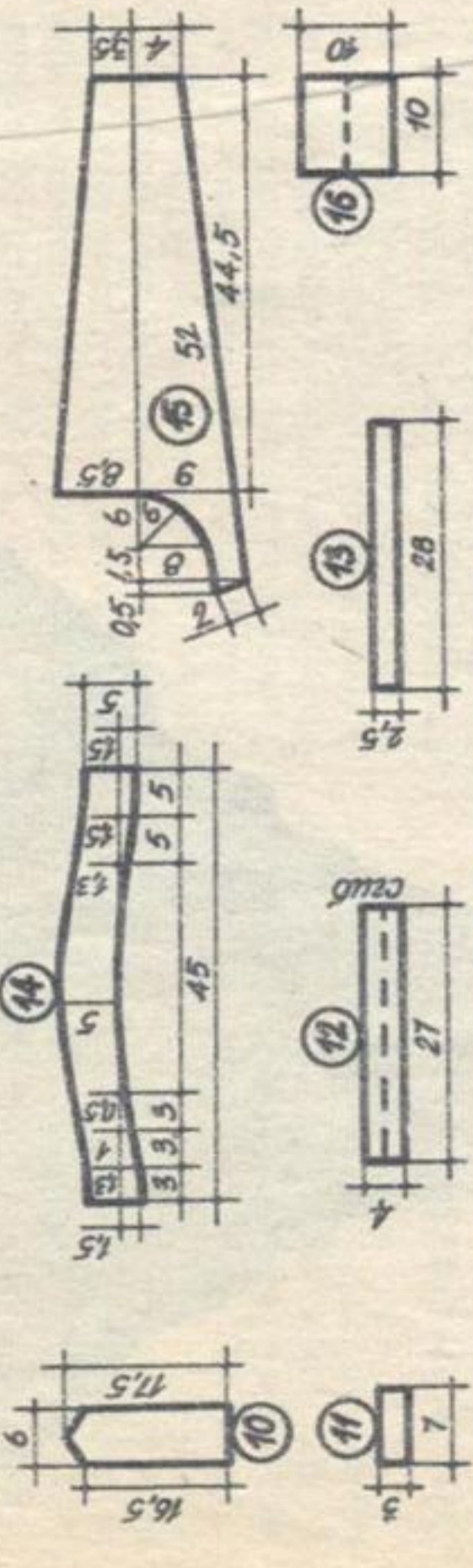
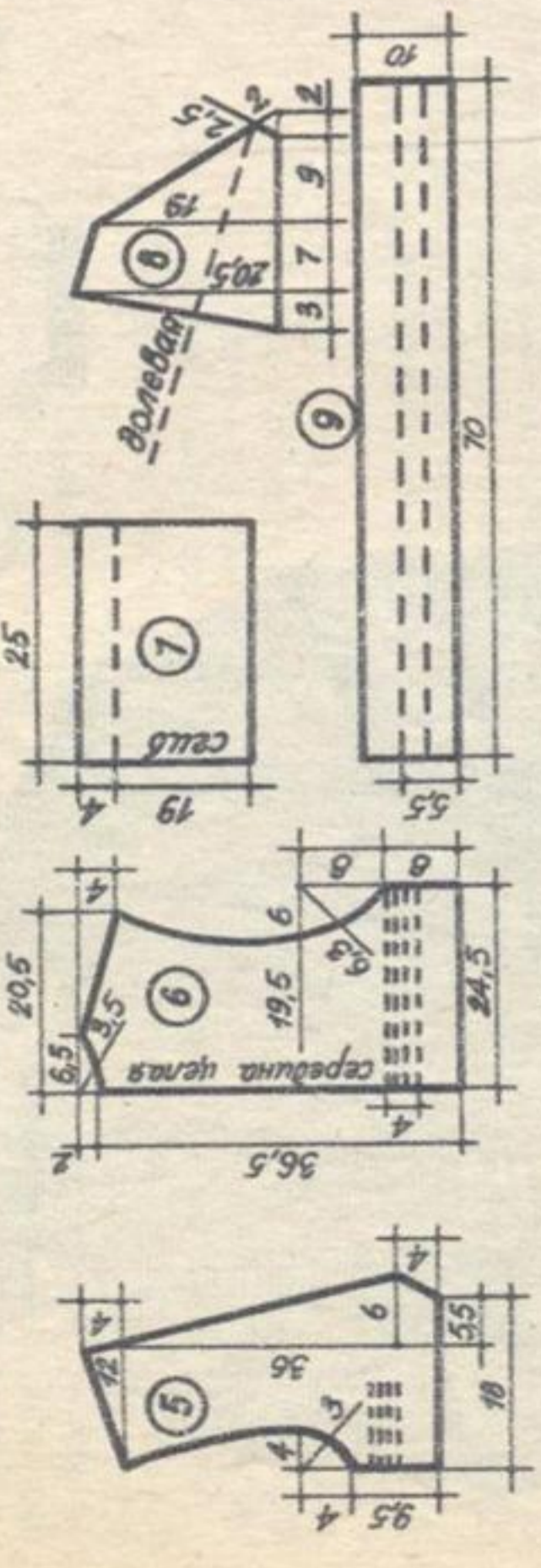
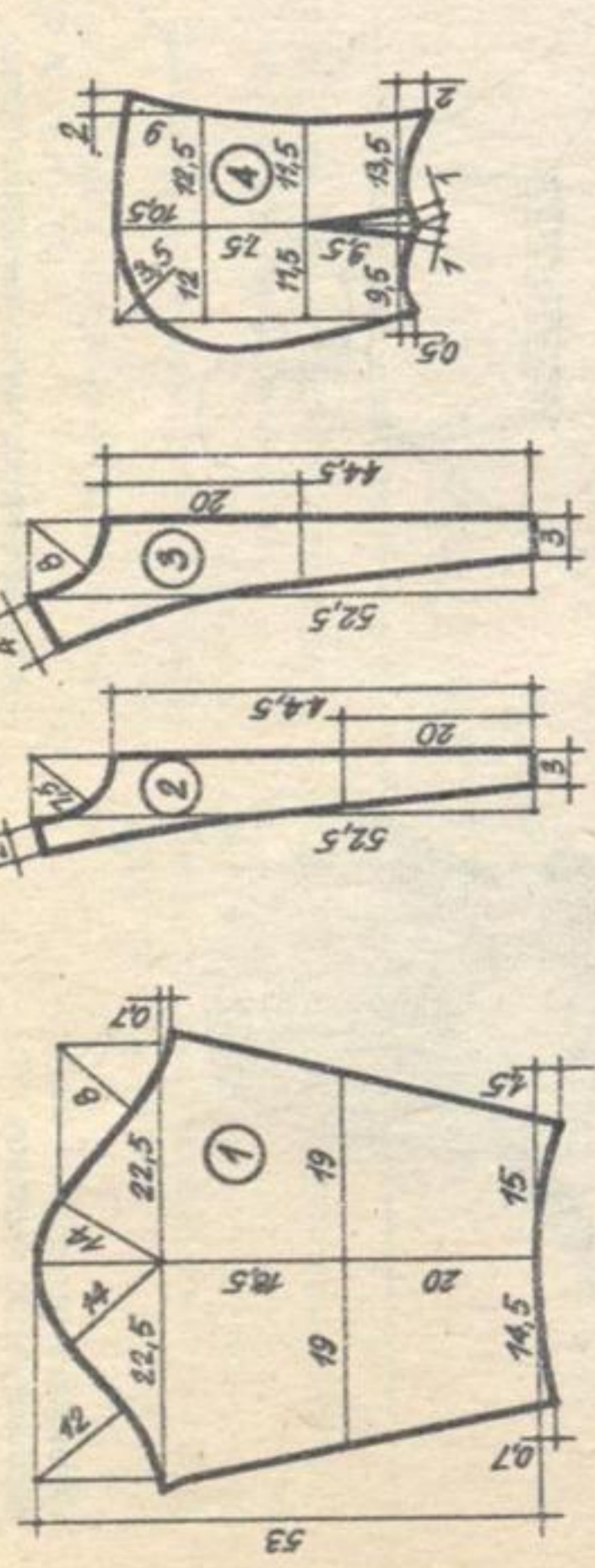
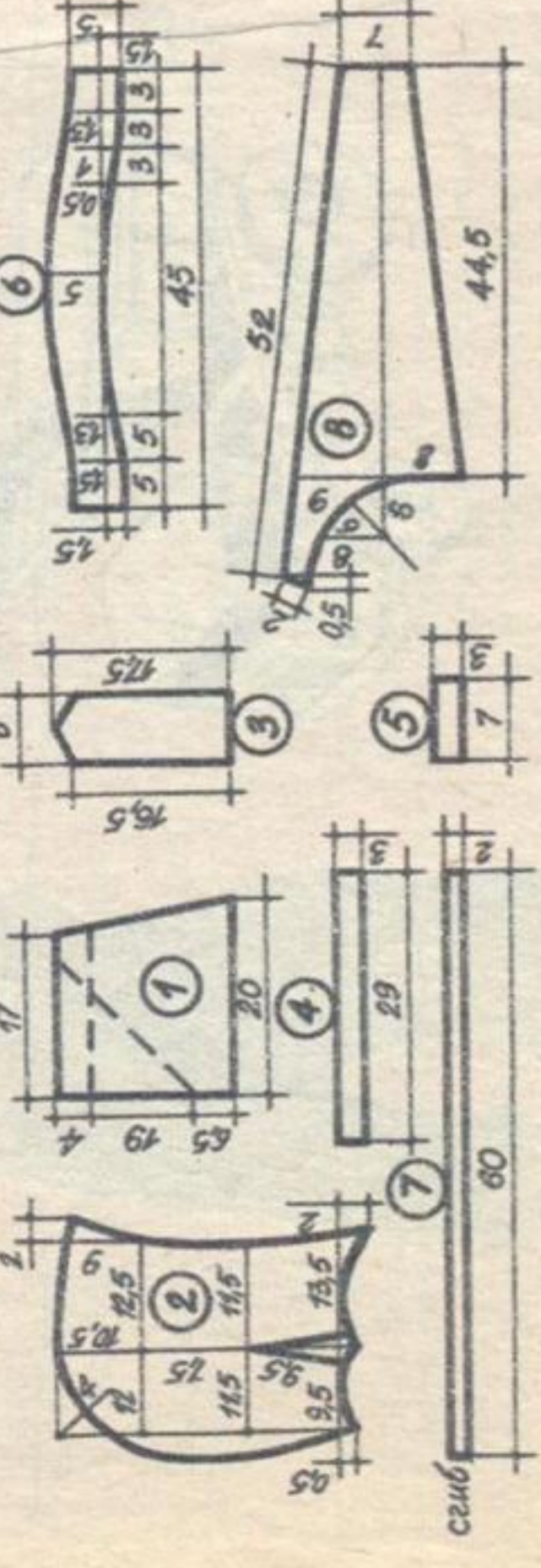

Стоит кроить по деталям основной ткани.
 Для изготовления куртки можно использовать
 ткани типа «лаке», плащевые ткани.
 Расход отделочной ткани при ширине 1,5 м —
 0,5 м; 1,4 м — 0,6 м.

Расход основной ткани при ширине 1,5 м —
 1,45 м; 1,4 м — 1,7 м.

Художник-модельер Л. Прохорова
 Конструктор Н. Силакова
 ИГТО «Авангард»

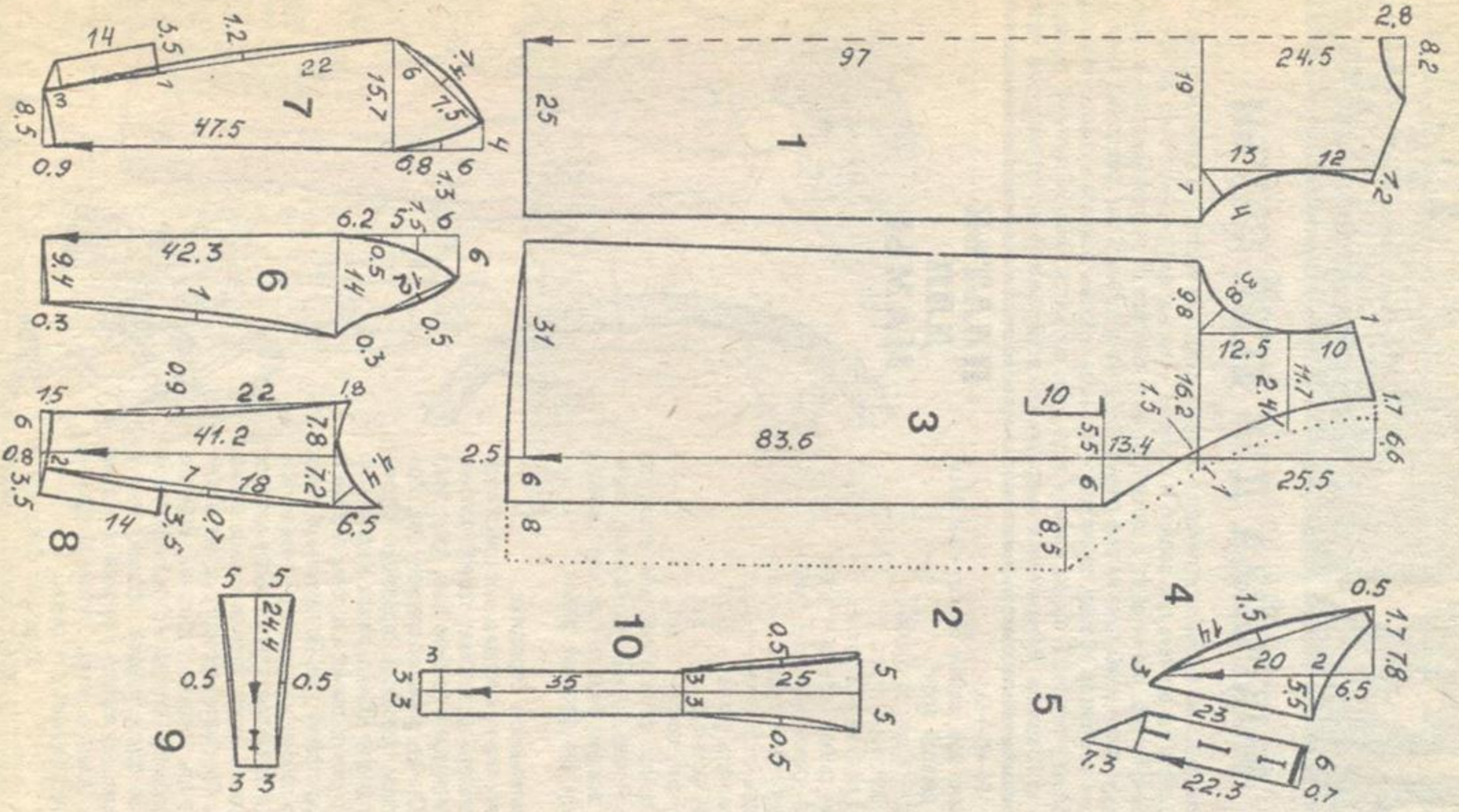
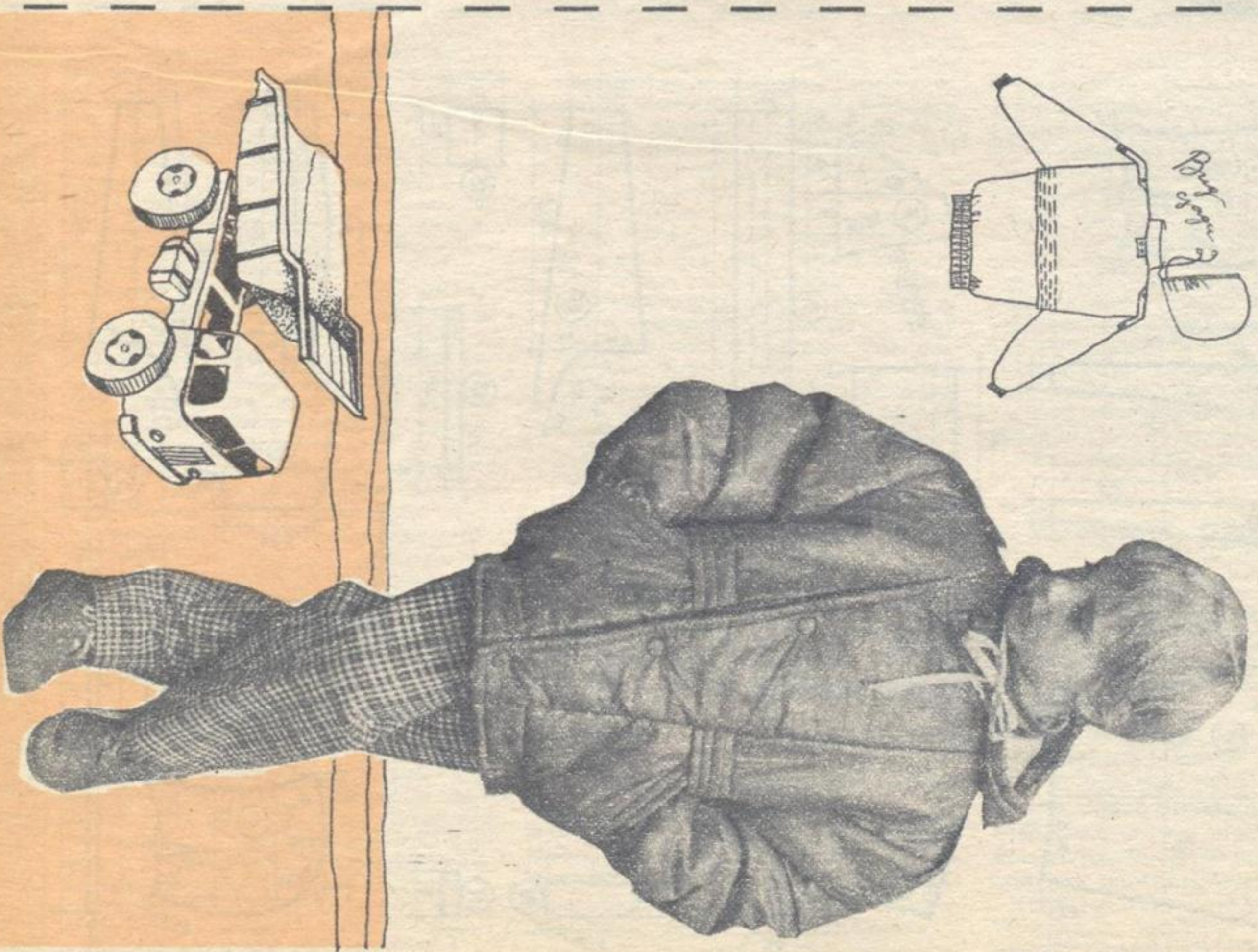
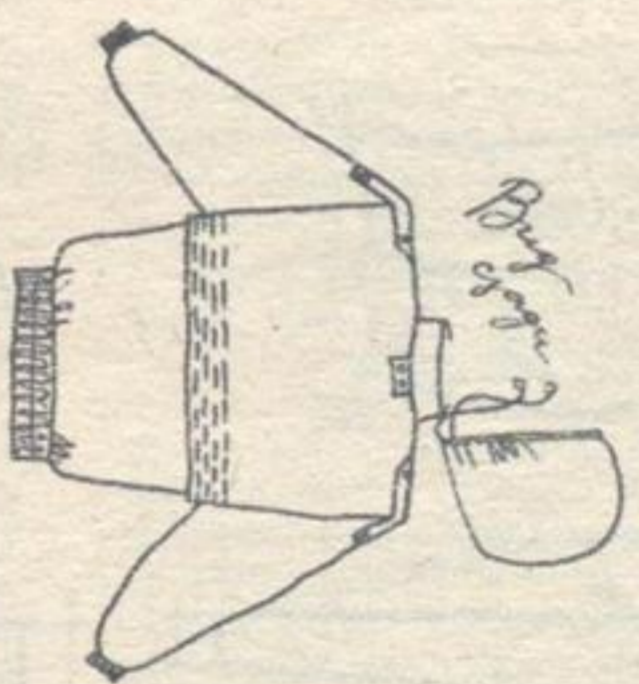

Окончание. Начало на стр. 12 «ДК».

Отделочный материал Б

1. Нижняя часть клапана — 1 дет.
2. Верхняя часть манжеты рукава — 2 дет.

Утеплитель и подкладочная ткань выкраиваются по крою основной ткани с некоторыми изменениями, — они даны в чертеже края пунктирной линией.

Для пошива комбинезона можно использовать

ткань «лаке», плащевую ткань, ткань типа «болонья».

Как утеплитель — синтепон, ватин.

Расход основной ткани: при ширине 1,4 м — 0,9 м.

Расход отделочного материала А при ширине 1,4 м — 0,3 м.

Расход отделочного материала Б при ширине 1,4 м — 0,2 м.

Художник-модельер Л. Прохорова

Конструктор О. Моллер МГПО «Авангард»

КУРТКА ДЛЯ СЫНА

Размер 32

Куртка утепленная, прямого силуэта из ткани двух цветов с центральной застежкой борта на «молнию», с отлетной деталью, застеживающейся на 4 кнопки. (В качестве утеплителя можно использовать синтепон или ватин.)

На полочках и спинке — кокетки, заканчивающиеся складками, которые отстроены 4 строчками с расстоянием 1,0—1,2 см. Карманы отстроены на 1,0—1,2 и 2,0 см от верхнего края.

Рукава рубашечного покроя. По низу рукавов притачные манжеты с одним рядом резинки (1,5—2,0 см). В верхней части оката рукава настрочены погоны, застеживающиеся на одну кнопку каждый.

Воротник-стойка, застеживающийся на одну кнопку. В шве втачивания воротника расположено притачная деталь с двумя кнопками, при помощи которой крепится капюшон с кулиской по отлету.

Низ куртки на притачном поясе с двумя рядами резинки и притачными деталями.

Погон, воротник, притачные детали пояса, пластрон отстроены на 1,0—1,2 см от края.

Перечень деталей кроя

1. Рукав — 2 дет.
2. Полочка, средняя часть — 2 дет.
3. Подборт — 2 дет.
4. Верхний капюшон — 2 дет.
5. Полочка, верхняя боковая часть (кокетка) — 2 дет.
6. Спинка, верхняя часть (кокетка) — 1 дет.
7. Спинка, нижняя часть — 1 дет.
8. Карман — 4 дет.
9. Пояс под резинку — 1 дет.
10. Погон — 2 дет.
11. Деталь под кнопки капюшона — 1 дет.
12. Кулиски в капюшон — 1 дет.
13. Манжета под резинку — 2 дет.
14. Верхний воротник — 1 дет.
15. Пластрон — 1 дет.
16. Отрезные детали пояса — 2 дет.

КУРТКА ДЛЯ ПАПЫ

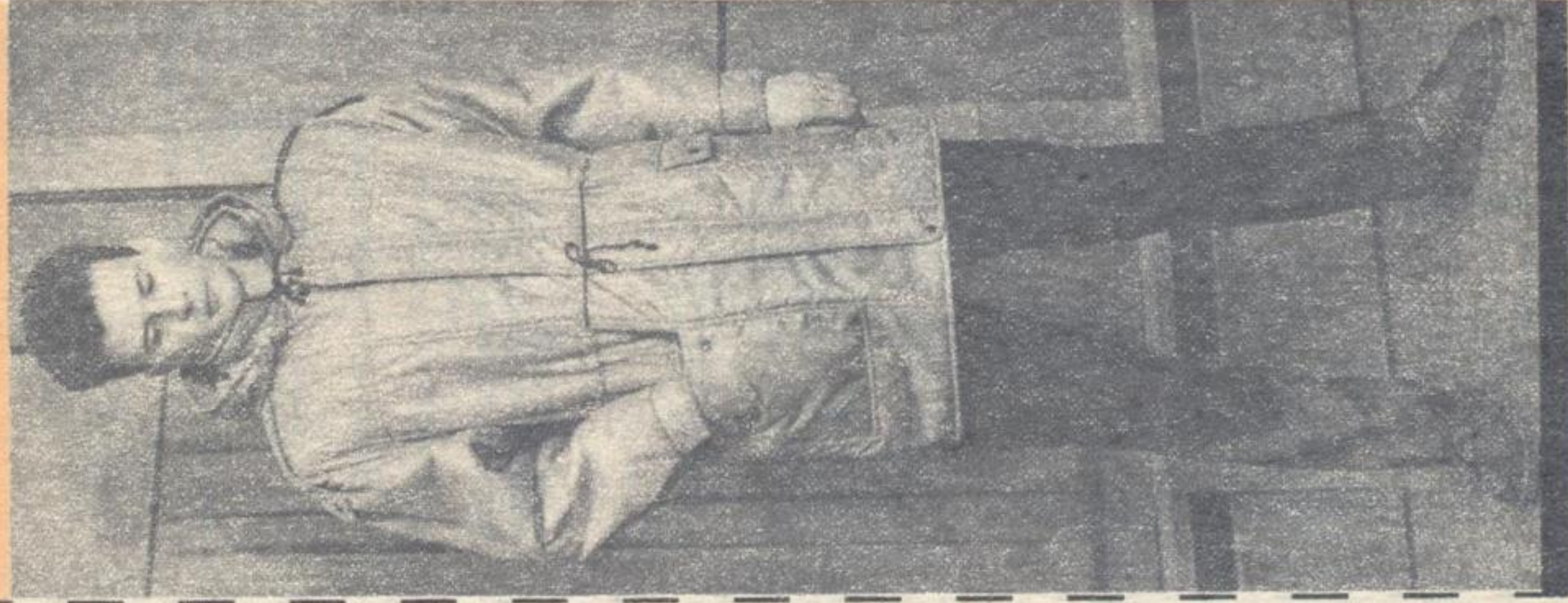

Размер 52, рост 182

Куртка утепленная, прямого силуэта с центральной застежкой борта на «молнию» и притачную планку, застеживающуюся на 3 кнопки.

Полочки с кокетками, рельефами и накладными карманами с клапанами, застеживающимися на 2 кнопки каждый.

Спинка с кокеткой и рельефами.

Рукава рубашечного покроя, с притачными манжетами по низу, застеживающимися на одну кнопку каждый, и 2 мягкими складками.

Воротник отложной, по шву втачивания воротника при помощи 5 петель и пуговиц крепится капюшон со вставкой и кулиской для продергивания завязки. Погоны настрочены на плечевые швы и крепятся при помощи кнопок и шлевок.

Линия талии подчеркивается кулиской с притачной завязкой

Рельефы, кокетки, плечевые швы, планка, средняя часть капюшона, накладные карманы, манжеты, погоны отстроены на 0,1—0,2 см и 1,0—1,1 см от швов и краев деталей.

Воротник, края бортов, низ изделия, низ рукавов отстроены на 1,0—1,2 см.

Проймы отстроены на 0,1—0,2 см. Капюшон по отлету отстроен на 1,0—1,5 см.

Последовательность обработки

Настелить детали верха на утеплитель и закрепить по краю машинной строчкой. Обработать накладные карманы с клапанами, настрочить на полочки. Стачать рельефы полочек и спинки, припуски направить к центру и отстрочить. Пристачать кокетки к полочкам и спинке, припуски направить вверх и отстрочить. Стачать плечевые швы, припуски направить в сторону спинки и отстрочить. Втачать рукава в открытые проймы, стачать боковые швы. Настрочить кулиску по линии талии. Втачать воротник в горловину. Настрочить планку на полочку. Втачать «молнию» по борту, обтачать воротник. Обработать подкладку и соединить с изделием.

Расход ткани и фурнитуры

1. Верх: ткань «болонья», «лаке», курточная — 3,85 м
2. Синтепон — 1,00 м
3. Проклампелин или флизелин — 1,00 м
4. Ткань подкладочная — 2,60 м
5. Кнопки — 16 шт.
6. Шнур отделочный для кулиски — 2,80 м
7. «Молния» — 1 шт. — 75 см

Припуски на швы

1. Подгибка низа изделия — 4,0 см
2. По рельефам, проймам, боковым, плечевым швам, швам притачивания кокеток — 1,5 см
3. По верхнему краю накладного кармана — 0,7 см

4. По горловине, краям бортов, капюшону, швам обтачивания планки, клапанов, воротника, манжет, по швам притачивания манжет — 1 см.

Перечень деталей кроя

1. Кокетка спинки — 1 дет.
2. Средняя часть спинки — 1 дет.
3. Боковая часть спинки — 2 дет.
4. Кокетка полочки — 2 дет.
5. Передняя часть полочки — 2 дет.
6. Боковая часть полочки — 2 дет.
7. Подборт — 2 дет.
8. Кулирка — 1 дет.
9. Накладной карман — 2 дет.
10. Клапан накладного кармана — 2 дет.
11. Воротник — 2 дет.
12. Горон — 4 дет.
13. Шлевка — 2 дет.
14. Планка — 2 дет.
15. Средняя часть капюшона — 1 дет.
16. Боковая часть капюшона — 2 дет.
17. Обтачка капюшона — 2 дет.
18. Манжета — 2 дет.
19. Рукав — 2 дет.
20. Планка для пристегивания капюшона — 1 дет.

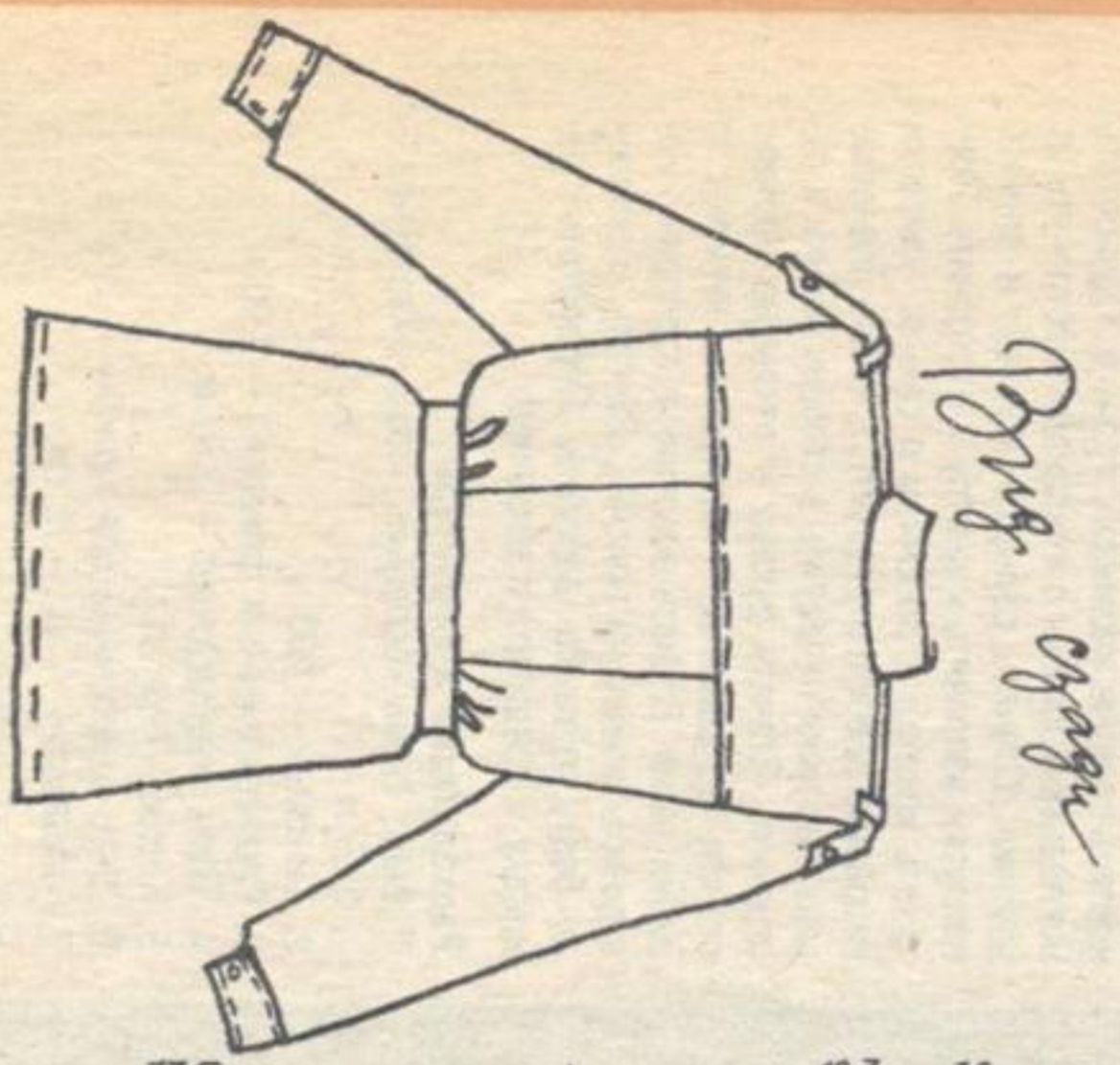

Утеплитель выкраивается по основным деталям верха, прибавляя по всем краям по 1,3 см.

Подкладка

1. Подкладка — 2 дет.
2. Спинка — 1 дет.
3. Рукав — 2 дет.
4. Подкладка кармана — 2 дет.
5. Средняя часть капюшона — 2 дет.
6. Боковая часть капюшона — 2 дет.
7. Вешалка — 1 дет.

Рекомендуемые ткани

Основная ткань: ткань «лаке», курточная, ткань типа «болонья», плащевые ткани.
 Расход при ширине 140 см — 3 м 85 см.
 Расход подкладочной ткани — 3 м 60 см при ширине 140 см.
 Как утеплитель используется ткань синтепон, ватин.
 В качестве прокладочной ткани используется флизелин, плотная х/б ткань.

Художник-модельер О. Моллер
 Конструктор Л. Благосклонная
 ИГПО «Авангард»

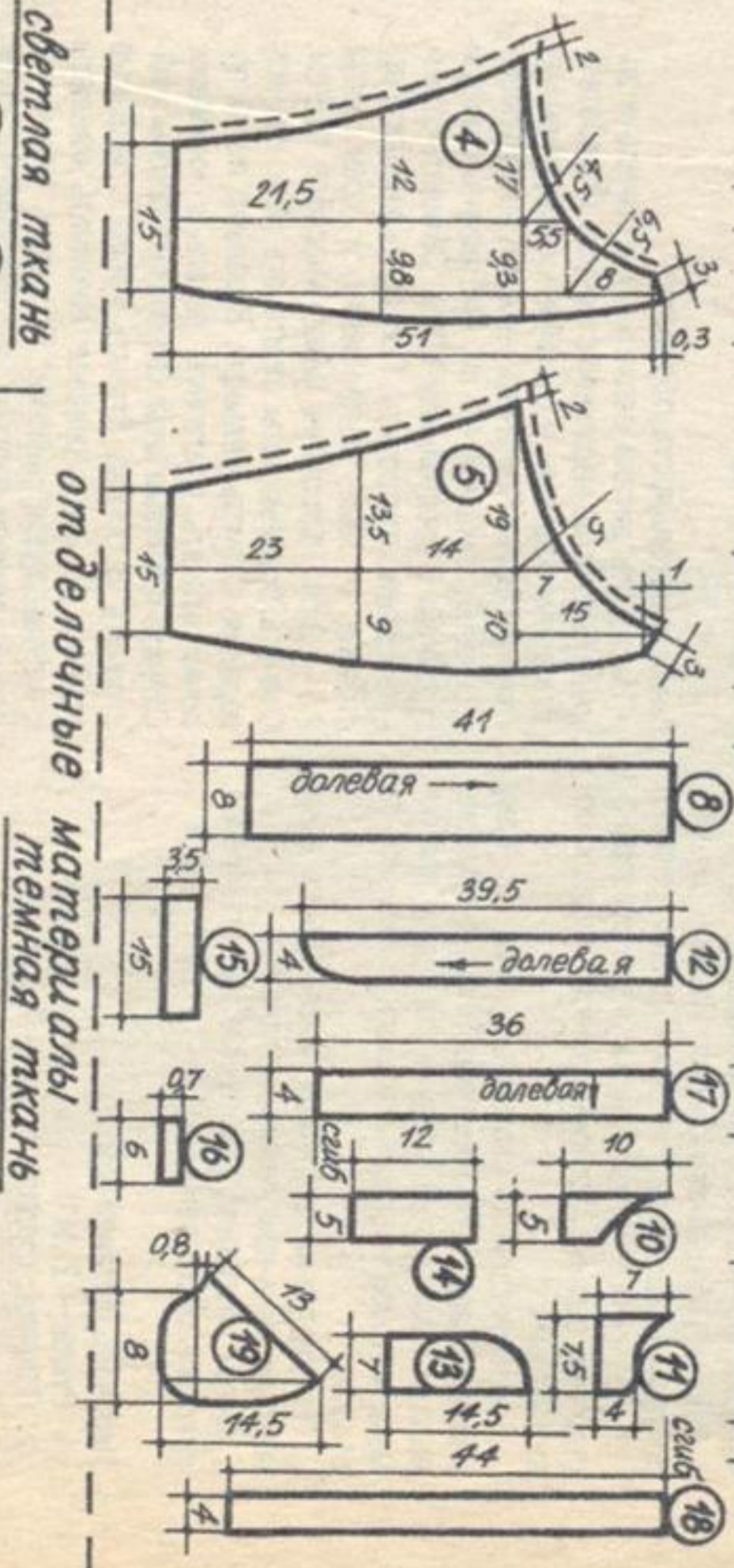
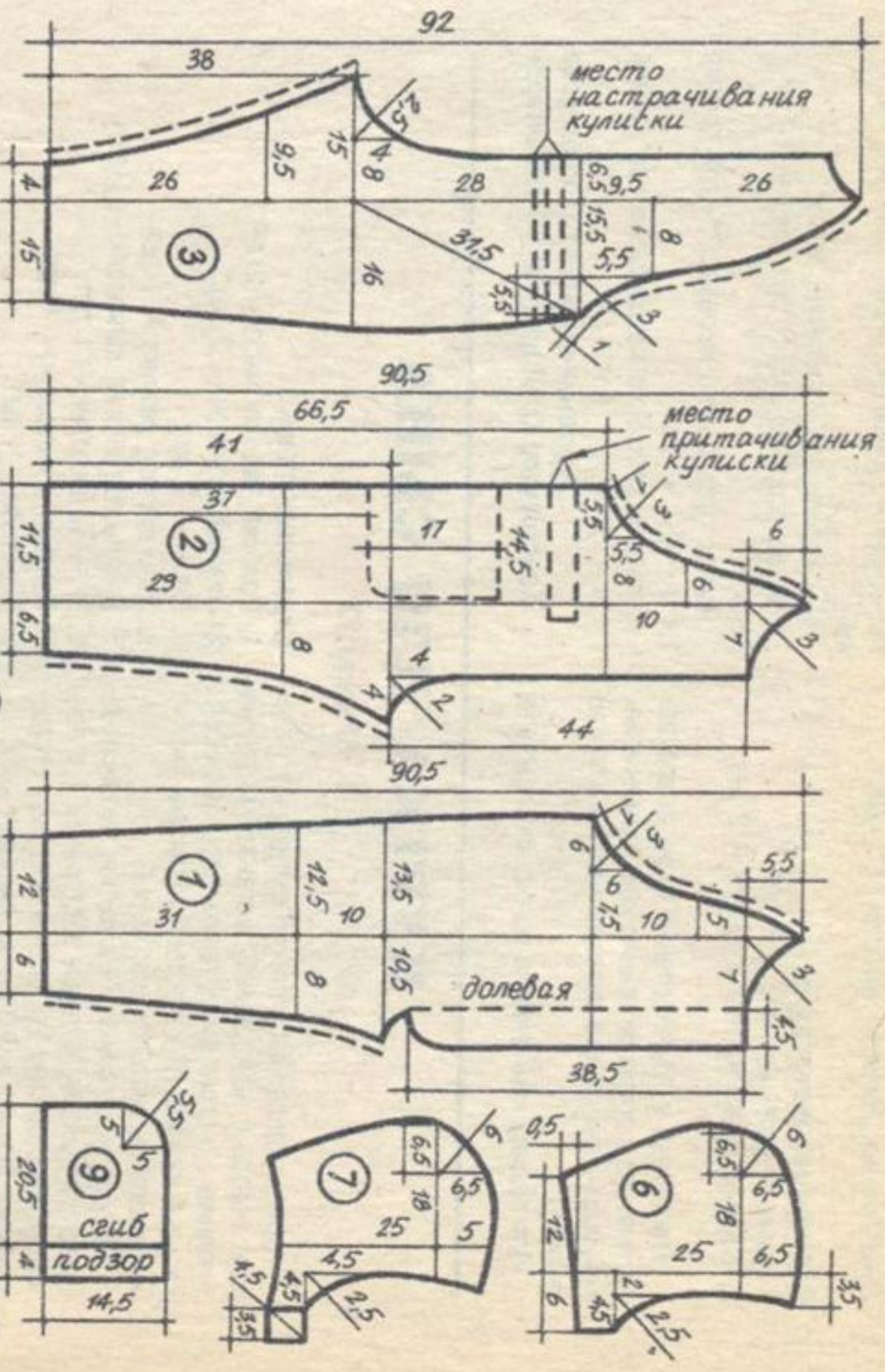
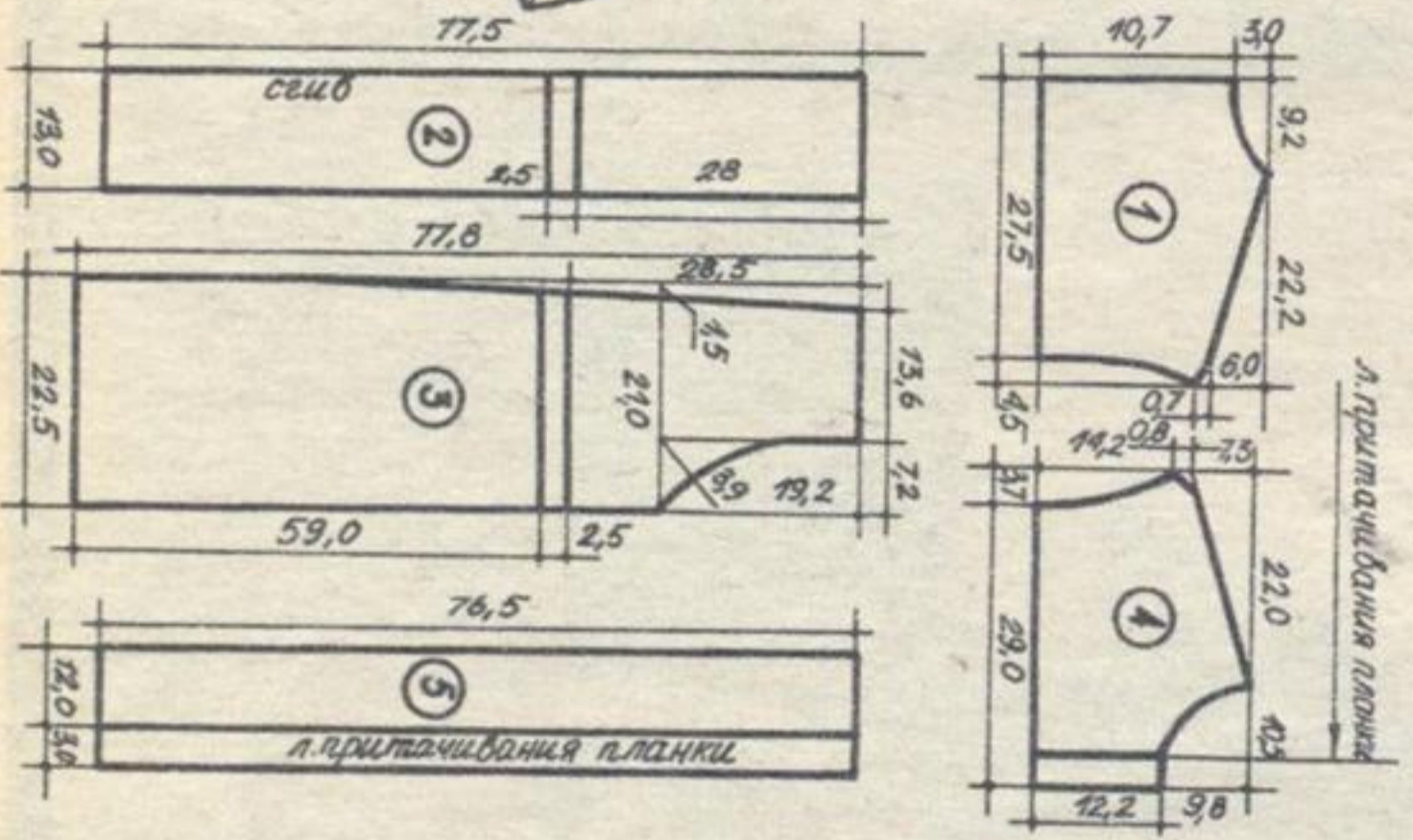

Светлая ткань

отделочные материалы темная ткань

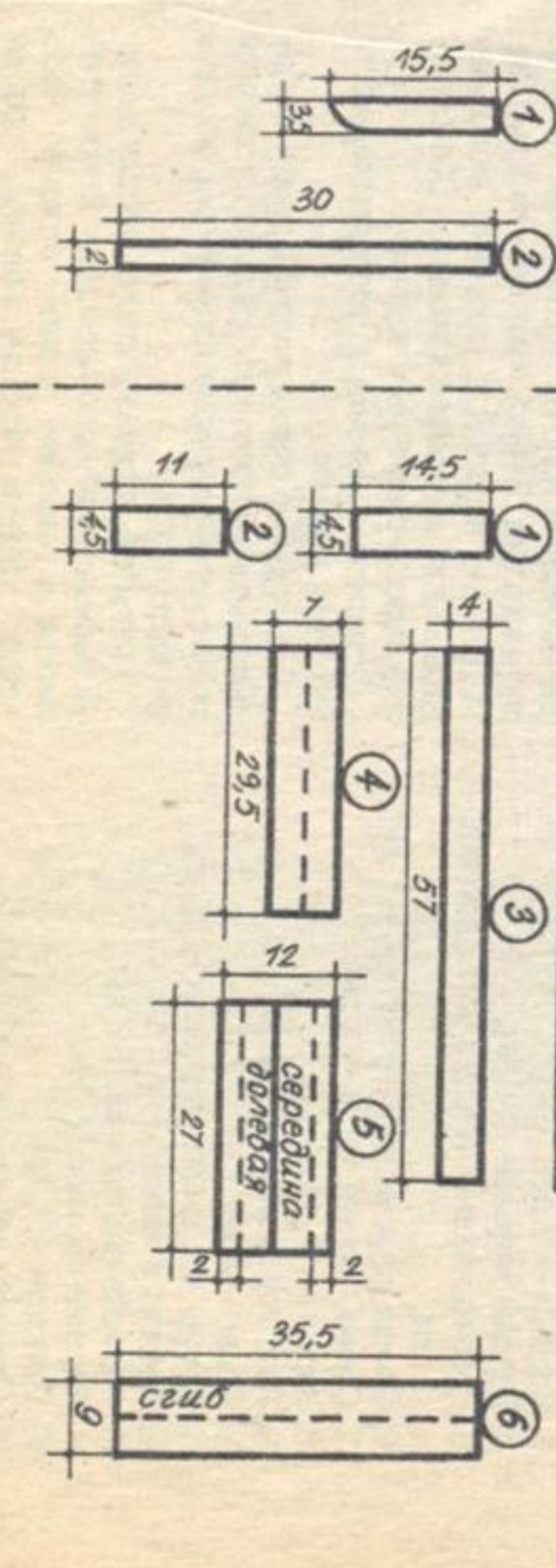

ДЛЯ ДОЧКИ

Размер 28

Комбинезон утепленный с использованием отделочной ткани, с внутренней застежкой спереди на «молнии». В верхней части правой передней половинки комбинезона расположен прорезной карман «в рамку» на «молнии». В нижней части левой передней половинки расположен накладной карман с клапаном, состоящим из двух отделочных деталей, и складкой в боковой части. Нижние края кармана и клапана округленные. Застегивается карман на паты и полукольца. В среднем шве спинки обработана встречная складка из отделочной ткани.

Рукав-реглан с притачными манжетами, состоящими из двух отделочных деталей с одним рядом широкой резинки. В горловину комбинезона втачан капюшон, застегивающийся на одну кнопку.

Линия талии подчеркнута поясом-кулиской, застегивающимся на полукольца. Накладной карман, клапан, капюшон, паты, пояс-кулиса, отделочные детали манжет, карман «в рамку» отстроены на 0,1—0,2 см от швов стачивания и краев деталей.

Правая полочка на участке застежки отстроена на 4,5 см и застегивается на две отделочные кнопки (первая — на расстоянии 2,5 см от шва втачивания капюшона; вторая — на расстоянии 1,5 см от нижнего шва обтачивания застежки).

Перечень деталей кроя

1. Правая передняя половинка — 1 дет.
2. Левая передняя половинка — 1 дет.
3. Задняя половинка — 2 дет.
4. Передняя половинка рукава — 2 дет.
5. Задняя половинка рукава — 2 дет.
6. Левая часть капюшона — 1 дет.
7. Правая часть капюшона — 1 дет.
8. Средний клин капюшона — 1 дет.
9. Накладной карман — 1 дет.
10. Обтачка левой стороны капюшона — 1 дет.
11. Обтачка правой стороны капюшона — 1 дет.
12. Обтачка застежки — 1 дет.
13. Нижний клапан — 1 дет.
14. Пата на карман — 1 дет.
15. Обтачка кармана «в рамку» — 2 дет.
16. Вешалка — 1 дет.
17. Кулиса — 1 дет.
18. Пояс — 1 дет.
19. Мешковина верхнего кармана — 2 дет.

Отделочный материал А

1. Верхняя часть клапана — 1 дет.
2. Пата на карман — 1 дет.
3. Складка в карман — 1 дет.
4. Нижняя часть манжет рукава — 2 дет.
5. Встречная складка на спинке — 1 дет.
6. Манжета брюк — 2 дет.

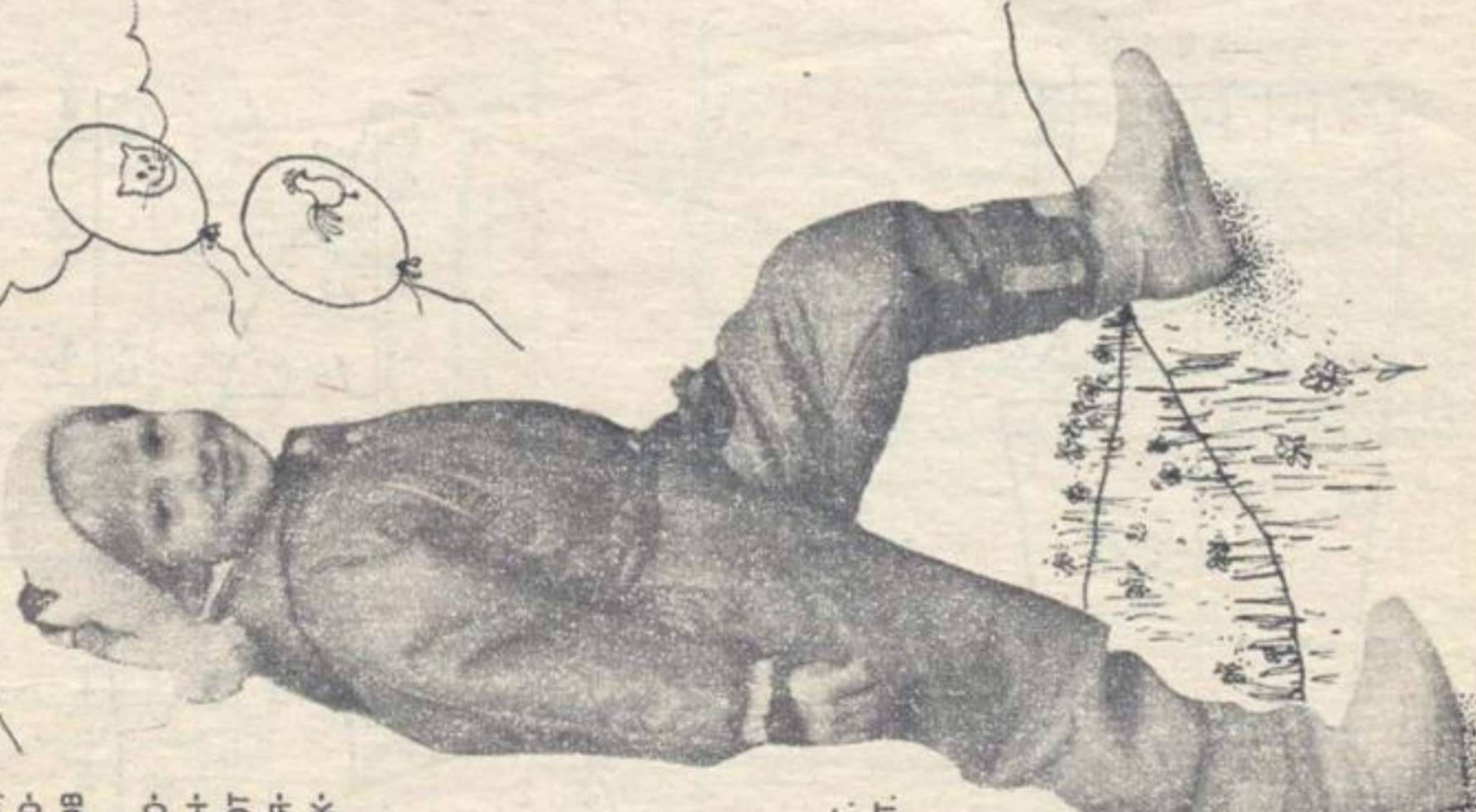

Построение подкладки

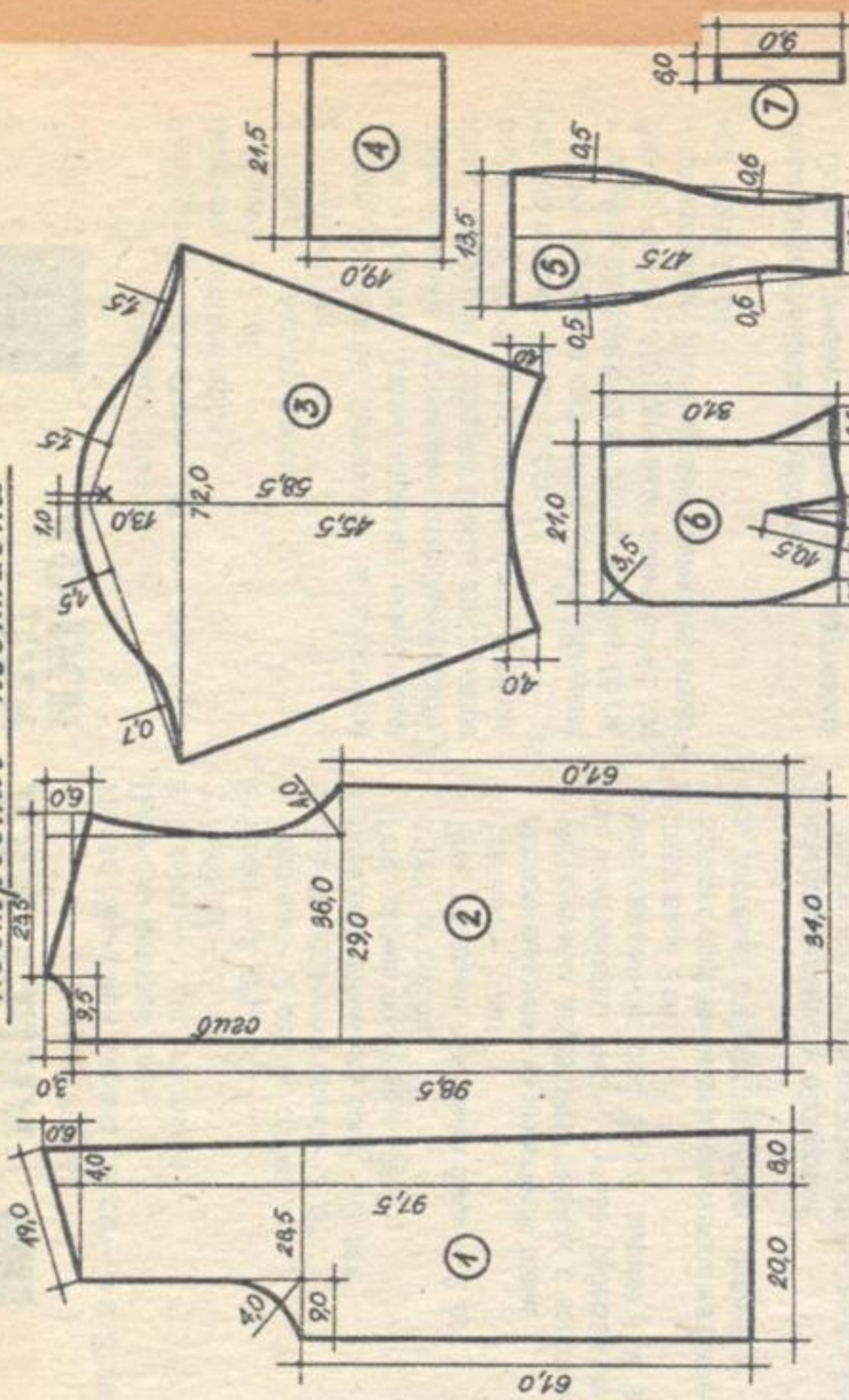

Построение верха

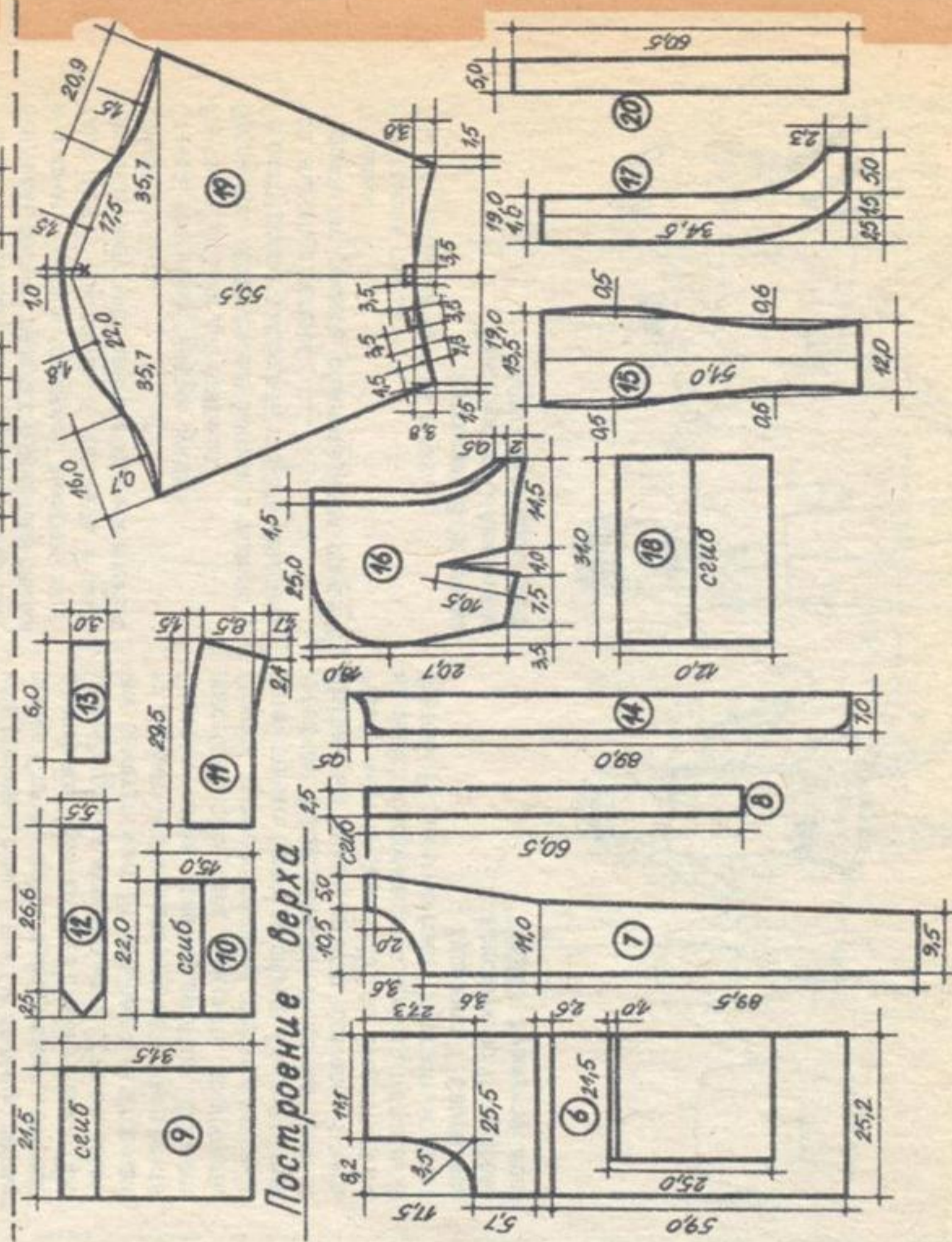

ПЛАТЬЕ ДЛЯ ДОЧКИ

Размер 110—56.

Расход ткани при ширине 140 см — 1 м 40 см.
Перечень деталей кроя

1. Спинка — 2 дет.
2. Перед — 1 дет. со сгибом
3. Рукав — 2 дет.

Нарядное платье выполнено из шерстяной ткани в клетку. Платье отрезное ниже линии талии. Рукава с встречными складками и бантиками, продетыми в шлевки. Банты для рукавов скроить по косой нити, размер банта 8x4 см. Размер шлевки 1,5 см x 1,2 см.

Юбку скроить по косой нити. Длина переднего и заднего полотнищ юбки 27 см, ширина 66 см. Размер банта из отделочной ткани 6x4,5 см в готовом виде. Длина шлевки-рулика из атласной ткани 15 см.

Последовательность обработки

Стачать плечевые и боковые швы, заутюжить к спинке. В боковых швах обработать карманы. Соединить обтачку переда с подбортами спинки и обтачать борта и горловину, выметать кант. Юбку сверху присборить и притачать к лифу платья. По низу притачать присборенное кружево длиной 4 м 60 см.

Стачать встречные складки рукавов. Притачать шлевки для бантиков. Продернуть обработанные бантики в шлевки. По окату рукава присборить, стачать швы рукавов, втачать в проймы. Подшить низ рукавов, обметать петли, пришить пуговицы. Приутюжить платье. Пришить по метке бант на талию.

Художник В. Чекунина
Конструктор О. Анимуцкая
ОДМО, Кузнецкий мост



КОСТЮМ ДЛЯ СЫНА

Размер 110—56.

Расход ткани при ширине 100 см — 1 м 20 см
Перечень деталей кроя

1. Спинка — 1 дет. со сгибом
2. Полочка — 2 дет.
3. Рукав — 2 дет.
4. Воротник — 2 дет. со сгибом
5. Задняя половинка брюк — 2 дет.
6. Передняя половинка брюк — 2 дет.
7. Пояс задней половинки брюк — 1 дет. со сгибом
8. Пояс передней половинки брюк — 2 дет.
9. Бретели — 2 дет.

Костюм выполнен из шерстяной ткани. Укороченный двубортный пиджак с воротником «английского типа». Рукава рубашечные. Длина кармана-листочки 8,5 см, ширина 4 см (в готовом виде 2 см). Брюки с притачным широким поясом на бретелях. Застежка спереди на тесьму «Молния».

Последовательность обработки

Обработать карман-листочку наполовочке. Стачать плечевые швы. Втачать в открытую пройму рукава. Стачать нижние срезы рукавов и боковые одним швом. Приутюжить в сторону спинки. Притачать подборта, выметать кант. Обтачать воротник, выметать кант. Втачать воротник в горловину. Подшить низ пиджака и рукавов, приутюжить. Обметать петли, пришить пуговицы. Обтачать пояс брюк обтачками, вывернуть, приутюжить. Стачать брюки по боковым срезам и шаговым. Затем стачать брюки по слонке. Притачать пояс к брюкам. В пояс передней половинки брюк по наметочным линиям втачать бретели. Втачать тесьму «Молния» длиной 23,5 см. Обметать петли на задней половинке пояса, пришить пуговицы на бретели. Подшить низ брюк. Отутюжить изделие.

Художник Г. Самойлова
Конструктор Н. Захарова
ОДМО, Кузнецкий мост

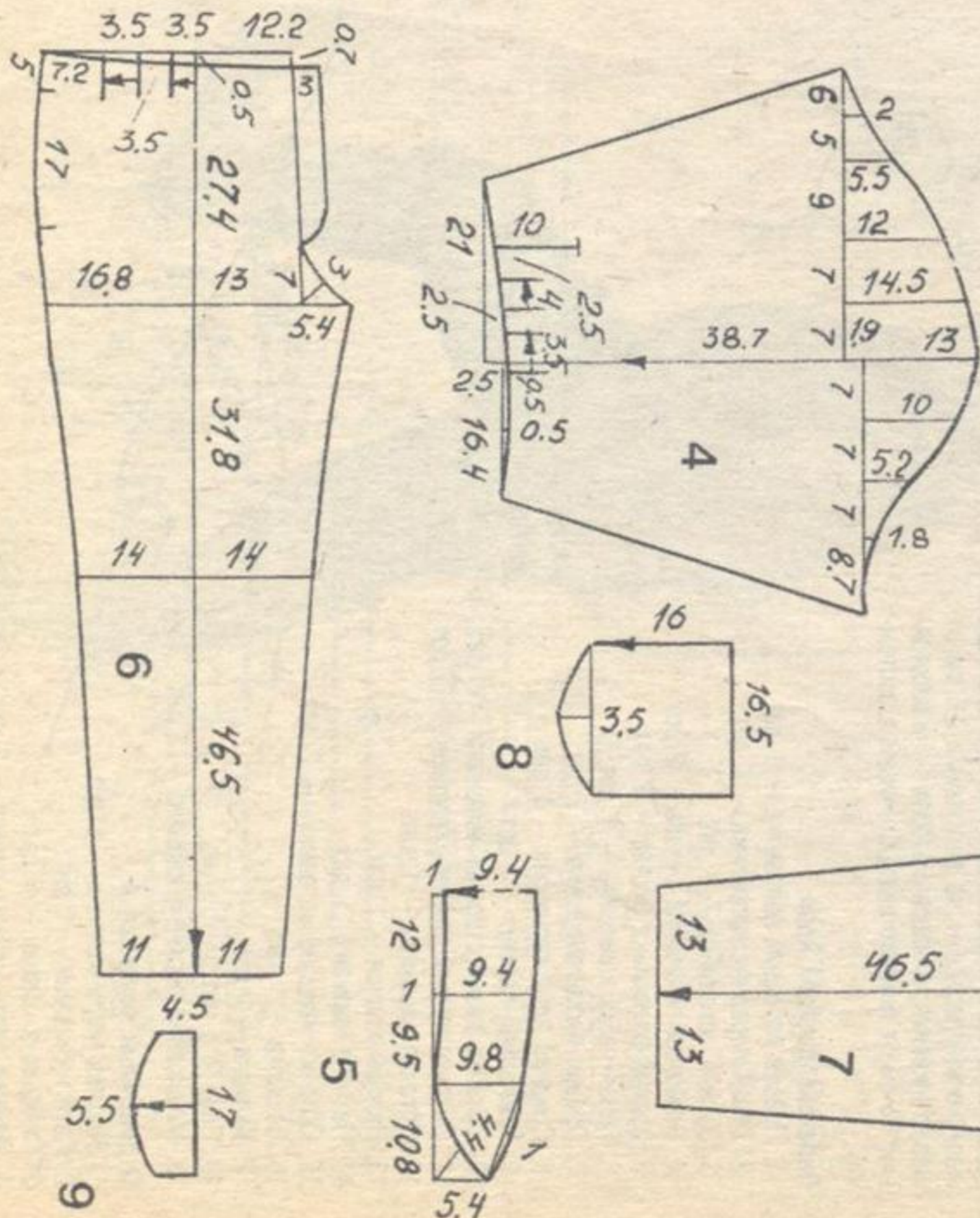
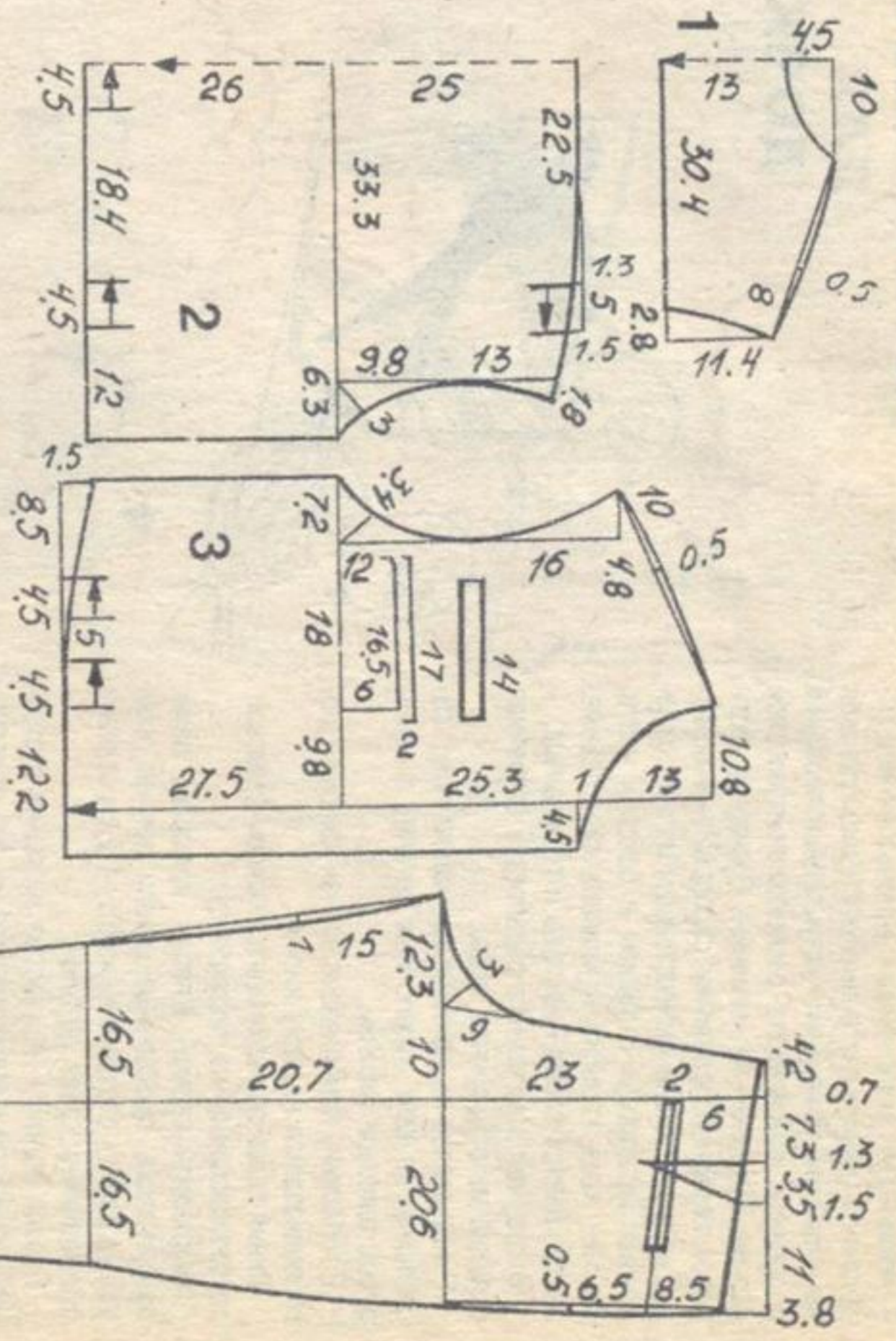

КОСТЮМ ДЛЯ БАБУШКИ

Размер 50—52

Костюм состоит из блузы и юбки.

Блуза свободной формы прямого силуэта со смешанной застежкой борта на 4 петли и пуговицы с завязывающимся мягким поясом по линии талии.

На полочках блузы разрезные рельефы, накладные карманы и полуплутельные кокетки, которые крепятся при помощи петель и пуговицы.

На карманах обработаны встречные складки. Спинка с полуплутельной кокеткой, переходящей на полочки, и встречной складкой. Крепится кокетка при помощи петель и пуговицы.

Рукава короткие, рубашечного покроя с притачными манжетами по низу.

На рукава настрочены погоны, которые крепятся при помощи шлевок и отделочных пуговиц. Воротник отложной.

Низ блузы фигурной формы.

Рельефы, кокетки, манжеты, погоны, шлевки, пояс, накладные карманы, воротник, край бортов отстрочены на 0,1—0,2 см.

Низ изделия отстрочен на 0,7—1,0 см.

Юбка прямого силуэта на притачном поясе с застежкой в среднем шве на тесьму «Молния».

Переднее полотнище юбки с 2 встречными складками, застроченными частично.

Заднее полотнище юбки с вытачками по линии талии.

По поясу проходит отделочная строчка на 0,1—0,2 см от края.

Перечень деталей кроя

1. Спинка — 2 дет.
2. Пластрон спинки — 1 дет.
3. Кокетка спинки — 1 дет.
4. Обтачка кокетки спинки — 1 дет.
5. Полочка — 2 дет.
6. Кокетка полочки — 2 дет.
7. Боковая часть полочки — 2 дет.
8. Обтачка кокетки полочки — 2 дет.
9. Подборт — 2 дет.
10. Карман — 2 дет.
11. Обтачка кармана — 2 дет.
12. Рукав — 2 дет.
13. Деталь манжеты — 4 дет.
14. Воротник — 2 дет.
15. Погона — 4 дет.
16. Пояс блузы — 1 дет.
17. Шлевка блузы — 2 дет.
18. Шлевка погона — 2 дет.
19. Заднее полотнище юбки — 1 дет.
20. Переднее полотнище юбки — 1 дет.
21. Пояс юбки — 1 дет.

Припуски на швы
По низу изделия — 2,0 см.

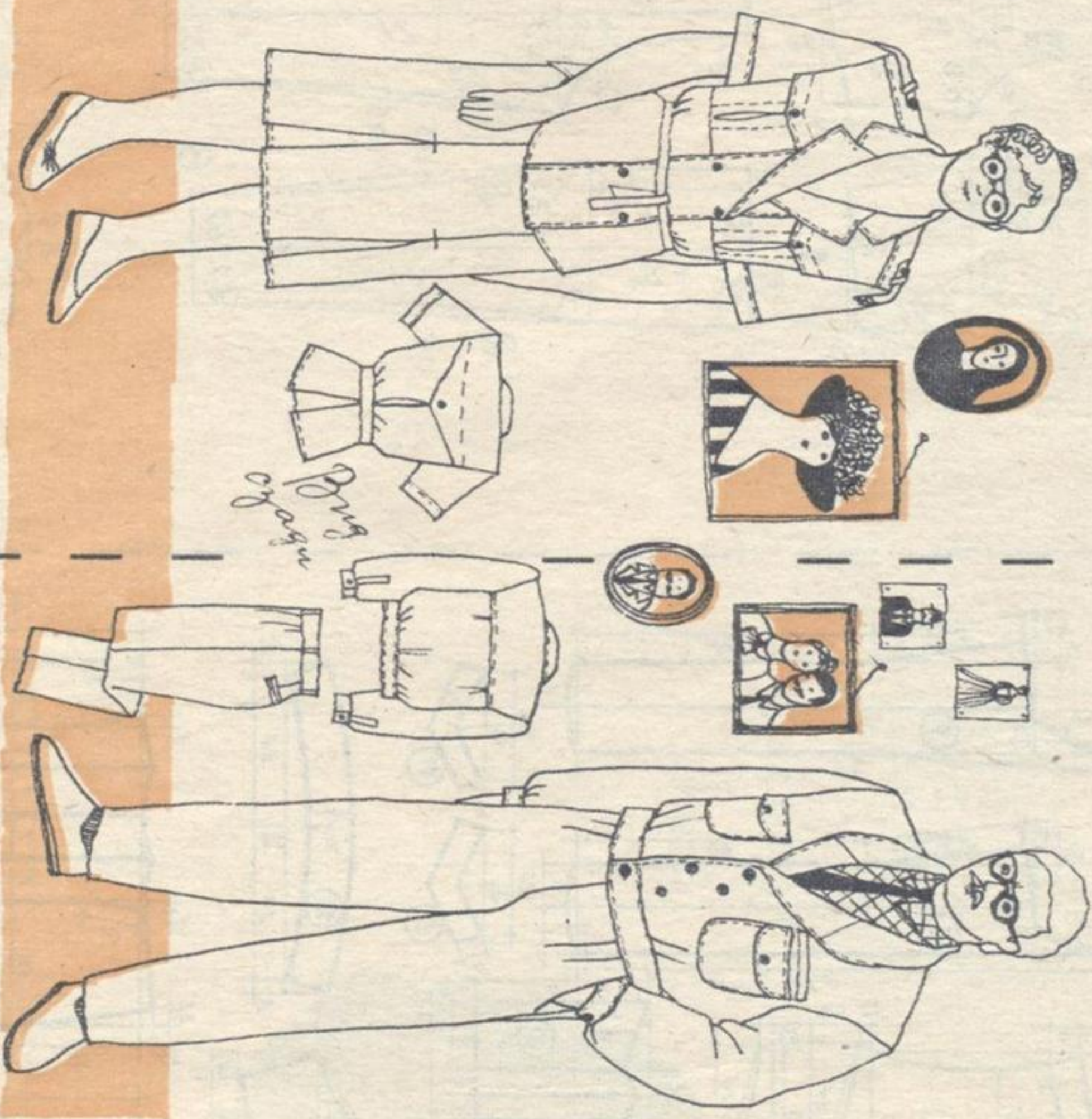

По боковым швам, швам притачивания кокеток, рельефам — 1,5 см.
По швам притачивания кокеток, швам настрочивания карманов — 1,0 см.
По всем внутренним швам — 0,8 см.
На уработку к длине погонок, спинки, рукавов — 0,5 см.

Для улучшения внешнего вида изделия в подборт блузы, в воротник, в обтачку кокетки спинки, в обтачку кокетки полочки, в обтачку кармана, в погона рекомендуется поставить прокладку

КОСТЮМ ДЛЯ ДЕДУШКИ

Размер 176—108—86.

Расход ткани при ширине 140 см: на куртку — 2 м 80 см, на брюки — 1 м 50 см.

Перечень деталей кроя

1. Кокетка спинки — 1 дет. со сгибом
2. Спинка — 1 дет. со сгибом
3. Полочка — 2 дет.
4. Рукав — 2 дет.
5. Воротник — 2 дет. со сгибом
6. Передняя половинка брюк — 2 дет.
7. Задняя половинка брюк — 2 дет.
8. Карман — 2 дет.
9. Клапан — 2 дет.

Куртка и брюки выполнены из шерстяных тканей. Куртка свободной формы, от притачного пояса — мягкие складочки. Рукава рубашечного покроя заканчиваются манжетами. Большие накладные карманы с клапанами и асимметричная застежка дополняют куртку. Брюки с мягкими складочками от пояса, в боковых швах карманы, на задней половинке карман «в рамку». Длина манжеты рукава 29,5 см плюс 2 см под застежку, ширина 7 см (в готовом виде 2,3 см). Длина литочки 14 см, ширина 4 см (в готовом виде 2 см). Длина пояса куртки 122 см, ширина 14 см (в готовом виде 7 см). Длина пояса брюк 89 см, ширина 4 см.

Последовательность обработки

На полочке обработать карман-листочку. Обтачать клапаны обтачками, выметать их, отутюжить и настрочить по намеченной линии. Ниже притачать накладные карманы.

Притачать кокетку к спинке, заложив складочки. Стачать плечевые швы, заутюжить к спинке. Обработать разрезы рукавов планками. Втачать рукава в открытые проймы. Затем стачать нижние швы рукавов и боковые швы одновременно и заутюжить к спинке. Притачать манжеты. Нижний воротник втачать в горловину полочки, шов приутюжить. Верхний воротник стачать с подбортами и обтачать подборта и нижний воротник. Выметать кант, приутюжить. Притачать пояс куртки. Обметать петли, пришить пуговицы.

Обработать карманы в боковых швах и на задней половинке. Отгнать задние половинки брюк по шаговому срезу и по слонке.

Стачать брюки, обработать застежку тесьмой «Молния». Притачать пояс, заложив складочки в указанным направлении. Подшить низ брюк, пришить пуговицу на пояс. Отутюжить изделие.

Художник-модельер Л. Прохорова
Конструктор С. Початкова
МГПО «Авангард»

ПЯТЬ ИМЕН ГОДА

**ВПЕРВЫЕ ПРЕДСТОИТ НАЗВАТЬ ВАМ,
УВАЖАЕМЫЙ ЧИТАТЕЛЬ!**

**ПЯТЬ ИМЕН САМЫХ ИЗВЕСТНЫХ ЖЕНЩИН СТРАНЫ,
ПЯТЬ ИМЕН ЛИДЕРОВ.**

Общественный деятель и актриса, публицист и певица, инженер и экстрасенс — род деятельности, профессия не имеют ни малейшего значения. Главное — это должен быть человек, чей рейтинг популярности вы считаете наиболее высоким сегодня. С названными лидерами мы встретимся в течение года на страницах журнала, и вы получите уникальную возможность каждой из них задать свой вопрос.

Итак, мы ждем ваших открыток с пометкой «5 имен». Вы можете указать одно или несколько имен одновременно, а если пожелаете, тут же задать и вопросы. Окончательные итоги — в 12-м номере

журнала, но с данными опроса читателей мы будем знакомить постоянно.

Так что мы ждем!

Последний день отправки открыток — 1 октября 1991 года.

Ну а того или ту из наших читателей, чьи вопросы окажутся наиболее острыми, интересными и нестандартными, ждет специальный приз, учрежденный журналистами «Работницы».

P. S. Временем, как и всем прочим, мы сегодня небогаты, так что в целях его экономии вы можете сообщить выбранные имена и по телефону 212-11-07. Но... вопросы, естественно, только письменные.

ДО ВСТРЕЧИ!

КОНКУРСЫ «РАБОТНИЦА-91»

Итак, мы начинаем наши конкурсы на ЛУЧШУЮ ХОЗЯЙКУ. Непременное условие для тех, кто хочет принять участие: вы должны быть подписчиком журнала.

1. На лучший рецепт фирменного семейного блюда. В конкурсе может участвовать только один рецепт — если вы пришлете два или больше, к конкурсу допущены не будете. Рецепт должен быть необыкновенным, неповторимым, единственным и... очень вкусным. В каждом доме готовят борщи и пловы, пироги и компоты, но есть такие блюда, секреты которых вам достались еще от бабушки. Вот такие рецепты и могут участвовать в нашем конкурсе. Вы уж на семейном совете решите, рецепт какого блюда пришлете в редакцию. Компетентное жюри, состоящее из мастеров-поваров высокого класса, выберет трех победителей. Всем троим будут вручены **ДВУХКАМЕРНЫЕ ХОЛОДИЛЬНИКИ**.

2. Во втором конкурсе — на лучший рецепт консервирования — может принять участие тоже только один рецепт, присланный вами, — самый лучший. Не из книг, а старинный или вами придуманный. Надеемся, что в этом конкурсе примут участие садоводы-любители и расскажут нам не только о том, как закручивать компоты, но и о том, как вырастить для него плоды, овощи и приправы. И компетентное жюри в составе садоводов и кулинаров трем победите-

лям вручит **АГРЕГАТЫ ДЛЯ САДОВЫХ РАБОТ «КРОТ»**.

3. «Чудо-кружевница» — так называется третий конкурс. Те, кто захочет в нем участвовать, должны прислать вязаный воротничок — один, а не несколько! Жюри, в составе которого будут художники и мастерицы-вязальщицы, вручит трем победительницам **ВЯЗАЛЬНЫЕ МАШИНЫ**. Внимание: воротнички, присланные на конкурс, обратно не высылаются! После подведения итогов они будут распроданы на благотворительных ярмарках — деньги будут перечислены в фонд «Мария».

Вы можете участвовать в одном, двух или трех конкурсах, но рецепты или воротнички посылайте в отдельных конвертах с пометками «Фирменный рецепт», «Консервирование», «Чудо-кружевница». Не забудьте указать свой обратный адрес.

Конкурсы заканчиваются 31 мая — письма с более поздним штемпелем не принимаются.

Дерзайте! Мы ждем ваших писем.

Те, кто хочет дать рекламу в нашем журнале, могут звонить по телефону: 250-11-93.

INFO

«ИНФОРМАЦИОННАЯ РАБОТНИЦА»

Правильно ли вы информированы?

Предположения и предрассудки, а также неточная информация из третьих рук могут повести вас по ложному пути, особенно если эти вопросы касаются нашей личной жизненной судьбы.

Для этого существует информация из первых рук, а именно от Самого Творца жизни — от Бога, которому поклоняются христиане. Для них Библия является Словом Божиим, наставлением для жизни и спасения.



В Библии прямо говорится, что люди отступили от нашего Творца и поэтому мы преданы смерти.

Библия также утверждает, что Бог в своей великой любви к людям дарит им спасение через Иисуса Христа, Сына Божьего, явленного в человеческом образе, который взял на себя наши грехи и был распят на кресте. **«Ибо так возлюбил Бог мир, что отдал Сына своего единородного, дабы всякий, верующий в Него, не погиб, но имел жизнь вечную»**. Эту точную информацию из очень важной части Библии, Евангелия от Иоанна, мы с радостью вам вышлем бесплатно.

Подробнее на эту тему вы можете услышать ежедневно по радио:

Сибирь: 14.00, в диапазоне 25 м (11805 кГц)

Европа: 18.15, в диапазоне 25 м (11625 кГц)

21.15 и 23.00, в диапазоне 31 м (9495 кГц)

Время московское.

Ваш заказ посылайте по адресу:

Библейская Миссия, 101000, Москва, п/я 520.

Мой адрес:



— Ну вот, Тамара, мы и перешли во второй класс. С чего начнется наш новый учебный год?

— С обещанного мною сюрприза.

Сегодня я постараюсь дать вам основные сведения о том, как сложится новый год для всех знаков Зодиака. Начну, конечно, с ОВНА. Прошлый год не был для барашка удачным...

— Зато, наверное, нынешний год — Белого Барана — порадует его?

— В этом году Овна ожидает действительно много удач. Но расслабляться нельзя: трудностей тоже будет достаточно. Любовь, развлечения, выигрыши, успехи в творчестве, рождение детей или радость, которую принесут дети, осветят жизнь Овна до сентября. Но самое удачное время — до мая. С осени ждет много работы, возможны напряженные отношения с начальством и родственниками, разногласия в семье. Возникнет множество новых жизненных планов и перспектив. Будьте внимательны — не принимайте их, хорошенько не взвесив все «за» и «против». В тех неожиданных поворотах судьбы, которые ждут в этом году Овна, ему обязательно понадобятся стойкость и сила духа.

— А нужно чего-то остерегаться?

— Да. Не отправляться в путешествие в апреле и мае. В июне — лучше не быть у воды. Не исключено, что будут болеть почки, печень, суставы, особенно ног.

— Что-то не очень веселая получается картина...

— Не беспокойтесь за Овна. Да, в этом году его ждут и большие удачи, и довольно сложные ситуации. Но это вовсе не значит, что жизнь пойдет по нисходящей. Наоборот, лет через пять вы убедитесь, как все у него здорово.

— Слава Богу! А что с ТЕЛЬЦОМ?

— Их волнуют проблемы дома, детей. Конфликты со старшими родственниками. До марта все эти проблемы сохранятся. В конце марта получите неожиданную поддержку — укрепятся ваши связи с детьми, родственниками, пышно расцветет любовь. За дела активно принимайтесь осенью. У вас будет много хорошей, интересной работы, которая принесет немалый заработок. Осенью и зимой вам предоставится блестящий шанс показать всем, что равных вам в выносливости, терпении и работоспособности нет. В этом году Тельцу предстоит переосмыслить жизненные ценности. В его жизни произойдут перемены, открывающие перед ним дальние перспективы. Но главное — не забывайте о вашем основном качестве: прочно стоять на земле. Если вы его утратите, то и вам, и вашим родственникам будет очень нелегко. Может случиться так, что летом вам вдруг покажется, что вы потеряли веру в авторитеты, не видите цель жизни. Не пугайтесь, не впадайте в отчаяние — это состояние пройдет, и вы непременно реализуете свои возможности.

— А со здоровьем не будет проблем?

— Во второй половине октября и ноябре следует показаться врачу — возможно обострение старых заболеваний.

— Значит, за Тельца можно не волноваться. А как обстоят дела у Близнецов?

— Зимой и весну БЛИЗНЕЦ будет находиться в состоянии радостного полета, высокой творческой активности. Особенно с февраля по апрель — в это время его ждут дальние дороги, встречи с новыми друзьями, возникнут какие-то конкретные планы на любовном фронте. Реализовать их Близнецу помогут родственники. Но предупреждаю: с 20-х чисел апреля и до середины мая не отправляйтесь в путешествия. И вообще с мая не пытайтесь добиваться

чего-либо, на какие бы уловки вы ни пускались, чтобы получить желаемое, не поможет. Только испортите репутацию и здоровье. Сентябрь подарит неожиданное путешествие и развлечения. Но развлекайтесь в меру — не затягивайте этот сладкий период до глубокой осени, потому что иначе рискуете работой и благополучием в доме. Если не забудете об этом предупреждении, то с октября ваши любовь, брак и творчество получат как бы второе рождение, но на другой, прочной основе. Побольше внимания уделяйте детям, если они у вас есть. Это вселит в вас уверенность, душа обретет гармонию. В июне и декабре последите за своим здоровьем, чтобы избежать нервного срыва и болезни крови.

— Думаю, что все ваши предостережения, Тамара, Близнец учтет и благополучно избежит неблагоприятных си-

ШКОЛА ГЛОБА

По кручам БЕЛОГО БАРАНА

туаций. Теперь прогноз для РАКА?

— Рак в год Барана пожнет все то, что посеял раньше, — и плохое, и хорошее. Даже любовь, творчество, дети — все удивительным образом будет замыкаться на старых проблемах. Эти проблемы держат Рака, как путы. А ему страшно хочется свободы, хочется так, как никогда не хотелось раньше. Не горячитесь. Бездумное стремление к свободе может привести вас к краху, гибели всех ваших планов. Обуздайте свои эмоции, и вам гарантированы финансовые успехи, накопления, приобретения. Осень для Рака — время контрактов, договоров и помощи сослуживцев. Все хорошо будет в доме: любовь и помощь родственников Раку обеспечена. Берегите своих близких, потому что, когда вы не сможете встретить понимания окружающих, именно близкие помогут вам.

— Я уже порадовалась, что у Рака складывается очень удачный год. Но, похоже, ему тоже не избежать проблем?

— Да, его ждут некоторые неприятности в январе, апрель принесет раздражение, взвинченность. Конец июня может перекрыть планы на будущее, а в июле возникнут проблемы, связанные с прошлым. Но конец сентября, октябрь, ноябрь принесут поддержку и успокоение. Однако надо быть внимательным — несмотря на удачу в финансовых делах, советую контролировать ситуацию, будьте экономны, если даже кто-то и станет ругать вас за жад-

ность. Потом он же будет вам благодарен.

— Итак, Рака ждет много работы. Это не отразится на его здоровье?

— Я как раз хотела сказать, чтобы Рак не перегружался, ему непременно нужен отдых, иначе могут пострадать сердце, зрение и нервная система. Кроме того, следует опасаться воды и высоты, а также не исключена возможность отравления.

— Тамара, вы так подробно проинструктировали Рака, что, следуя вашим советам, он избежит всех этих бед. А теперь — очередь ЛЬВА?

— Невозможно желать лучшего времени, чем то, которое началось у Льва в августе прошлого года и продлится до марта. Окружен любовью, вниманием, все получается. Но с марта будьте осторожны: не впадайте в амбицию, не противопоставляйте себя обществу, не рвитесь к власти, иначе сорветесь в пропасть, потерпите крах. С мая нынешнего года по январь следующего не заводите новых любовных отношений. Они не принесут радости. Наоборот, можете стать предметом всеобщего осуждения и даже заболеть той болезнью, о которой в обществе не принято говорить. Хочу предостеречь вас еще об одном периоде: июле и ноябре. Именно в эти месяцы вас ждут серьезные испытания. Будьте готовы к тому, что многие отвернутся от вас.

— Вот это действительно ужасно!

— Как раз нет. Льву это пойдет на пользу, потому что он сможет проверить, кто истинный друг, а в ком он ошибался. Для всех хорошо, когда уходит все лишнее...

— Конечно, Тамара, вы правы. Ну, а на что может рассчитывать в этом году ДЕВА?

— Дева очень сильна в стратегии и тактике. И весь период с начала года до осени она и будет занята скрупулезным планированием будущего. При этом ее способность учитывать абсолютно все до мельчайших мелочей даст первые полезные всходы в марте, затем в мае, а основные осенью. До марта Деву могут ждать кражи, обманы, несправедливое отношение начальства, проблемы в семье. Все усилия добиться успеха на работе совершенно бесполезны. Но вот осенью трудолюбие Девы непременно будет оценено по достоинству. Ее заметит начальство и выдвинет на более высокую должность.

— А надо чего-то опасаться?

— В феврале и марте могут случаться различные неприятности. Ни в коем случае не следует отправляться в поездки в конце апреля — начале мая — это опасно. Лето нужно провести спокойно, не проявляя никакой активной деятельности. А вот с августа смело начинайте действовать. Деве обязательно нужно нормально питаться, потому что от голода она страдает головными болями.

— Тамара, ВЕСЫ уже приготовились внимательно слушать...

— Весам сразу же хочу сказать, что если до октября они не станут проявлять выдержку, не позаботятся о том, чтобы выяснить и нормализовать отношения с окружающими, и прежде всего с семьей, то их ждут разрыв с друзьями и очень серьезные, вплоть до развода, конфликты в семье. Апрель и май принесут слезы, нервные срывы и домашние проблемы. Но до 22-го июня будет спокойное, радостное время. В июле Весам не следует совершать морских путешествий и отправляться в горы тоже не стоит. Сентябрь пройдет спокойно. С октября Весы обретут душевное равновесие, достигнут гармонии в любви, займут прочное положение в обществе благодаря поддержке своих друзей. Декабрь принесет неожиданный поворот со-

бытий, от которого может закружиться голова. Но будьте предельно осторожны: что так заманчиво в декабре, может оказаться достаточно драматичным в январе следующего года. И последнее: следите за сосудами, желудком и почками. Соблюдайте диету и пейте травы.

— Так, Весы получили полное руководство к действию. Наверное, того же хочет и СКОРПИОН...

— Скорпиону не занимать силы воли и чистоты. И если он будет честен, то с марта получит невидимую поддержку во всех своих делах. Если же нет, то болезнь и хандра обрушатся на него лавиной. Помните об этом. Скорпиона ожидают глобальные перемены: дальние дороги, новые планы и неожиданные перспективы. Хочу предупредить, что роман, начавшийся столь прекрасно в августе этого года,

машним, и к сослуживцам. Если вы начальник, старайтесь создать в коллективе доброжелательную атмосферу. Не забывайте — из-за досадных мелочей может страдать серьезное дело. И последнее — о здоровье: не забывайте следить за печенью, поджелудочной железой и горлом.

— Насколько я поняла, нынешний год Стрельца зависит от него самого, а все нужные рекомендации Вы ему дали. Теперь КОЗЕРОГ?

— Вторая половина прошлого года была для Козерога трудной: рухнули все его планы, все его надежды. Что ж, он, наверное, слишком много хотел. Теперь будет осторожнее. Уроки не пройдут даром. Сейчас Козерог снова строит новые планы, но уже тщательно продумывая их. И все-таки все обстоит далеко не просто. Предупреждаю об особой осторожности в финансовых де-

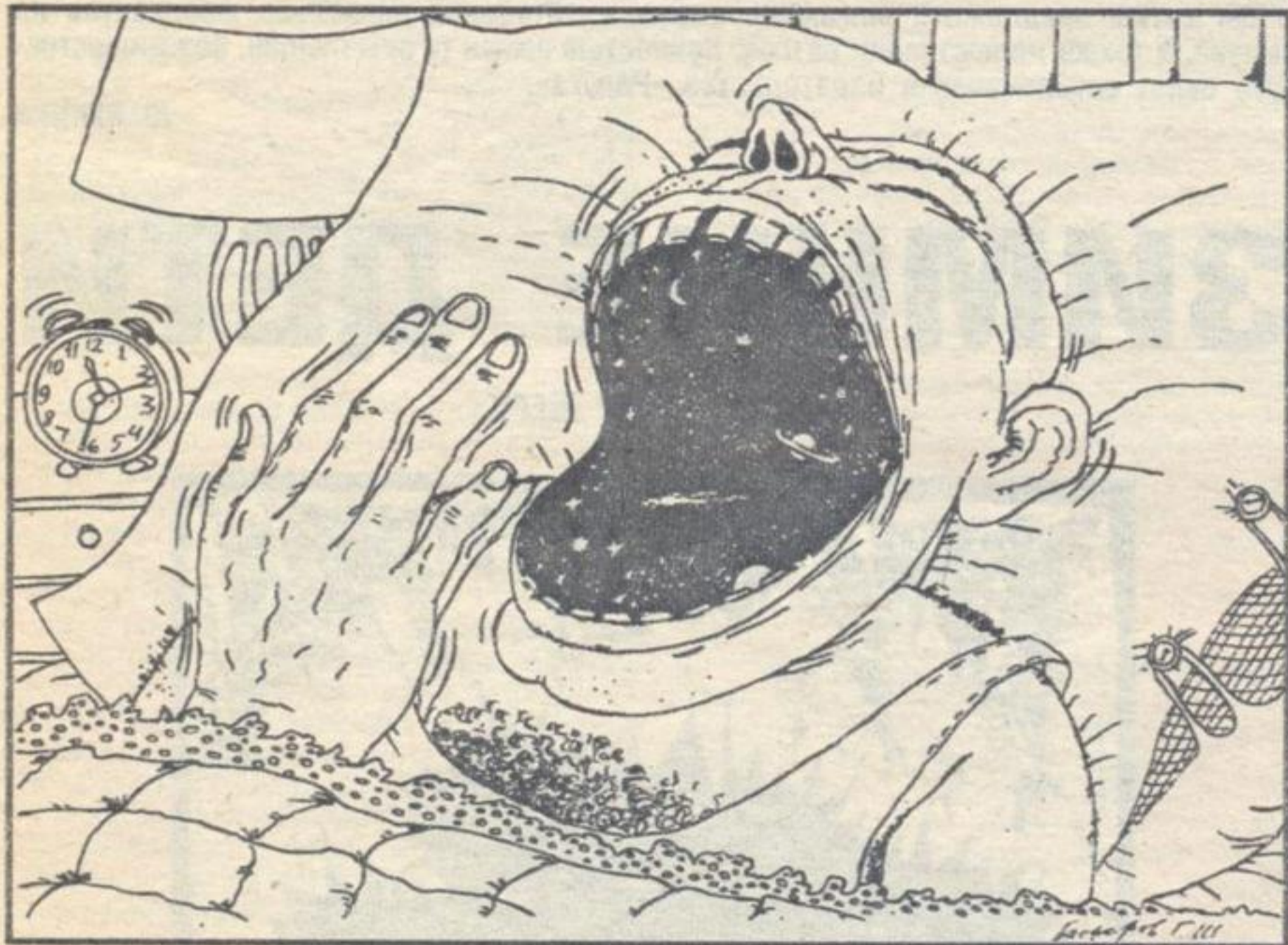

очень некрасиво закончится в феврале следующего. Очень благоприятен для Скорпиона будет сентябрь: реализация планов, прекрасные отношения с друзьями и родственниками. Хотя останутся некоторые проблемы дома, родителей. Но начиная с октября — ноябрь останутся позади и эти сложности. Ждет Скорпиона и финансовая удача. Творческие планы, если не все претворятся в жизнь в этом году, то в следующем реализуются полностью.

— Чего нужно бояться?

— Скорпиону нужно беречь горло и проверять кровь. В июне нужно бояться насилия. Кроме того, в этом же месяце есть угроза заболеть: лихорадка, спазмы сосудов, не исключена операция в половой сфере. Поэтому советую показаться врачу.

— Таким советом никто, конечно, пренебрегать не станет. Посмотрим, как сложится год у СРЕЛЬЦА?

— Казалось бы, все хорошо. Все удаётся: новая работа, поездки, любовь. Но до конца весны Стрельца преследуют наговоры, сплетни, слухи. Из-за этого подавленное состояние. Но не надо проявлять раздражения, и тогда уже февраль будет очень хорошим для вас временем. С марта положение начнет еще больше по-хорошему стабилизироваться. Июнь даст широкое поле деятельности. Август же внесет в вашу жизнь какой-то новый поворот. Помните, что осенью могут возникнуть семейные проблемы. Будьте внимательны и к до-

лах. Иначе вас может ждать потеря вашего состояния еще до наступления лета. Будьте готовы и к тому, что за вашей спиной враги попытаются подорвать ваш авторитет. Действуйте абсолютно честно во всем, и тогда ваши отношения с людьми будут прекрасными и в следующем году вас ждет огромный успех. Вообще с осени Козерогу будет везти, все задуманное отлично получится. Деньги потекут к нему в руки. Очень успешными окажутся поездки. Возможны, правда, проблемы с браком. Лучшее для Козерога время — это, возможно, август, конец октября — ноябрь, декабрь.

— Тамара, неужели Козерога даже не от чего предостеречь?

— Довольно смутное для него время — январь и июль. Возможны перемены в работе, смена места жительства. Следует опасаться больницы. Осенью может проявиться давнее хроническое заболевание. Ломит кости. Следует позаботиться о зубах.

— Будем надеяться, что Козерог позаботится о своем здоровье своевременно. А в остальном, по-моему, совсем неплохой год. А как будет жить-поживать ВОДОЛЕЙ?

— Довольно сложно. Он будет выражать свой протест против общества, социальных законов, существующих порядков. Он всем покажет свою бунтарскую натуру, ту самую внутреннюю свободу Водолея, о которой я вам рассказывала раньше. С начала года Водолей отправится путе-

шествовать по стране. До апреля — начала мая он будет находиться в ладу с самим собой, а вот лето приведет его в смятение. Июнь просто выбьет из колеи. В июле следует опасаться болезней. Позаботьтесь о глазах и сосудах. И еще — не отправляйтесь летом в поездки. Они опасны для вас. Ничем, к сожалению, не порадует и осень. Авторитет Водолея будет страдать. Начнут рушиться любовные и дружеские связи. Водолей почувствует вокруг себя пустоту...

— Тамара, честно говоря, вы меня пугаете — я ведь сама Водолей.

— Пугаться как раз не надо. Пусть уходят те, кто хочет от вас уйти. Не грустите о них — они лишние в вашей жизни люди. Произведите внутреннюю инвентаризацию. Вы приобретете новый внутренний стержень, основанный на переоценке ценностей. Потом вы будете благодарны судьбе за те уроки, которые она преподает вам в этом году.

— Это, конечно, успокаивает, но как все-таки Водолеям перенести эти нелегкие жизненные ситуации?

— Почаще выезжать на природу, за город одному или с очень верным другом. Больше заниматься хозяйством, работой. Хорошо, если есть дача, копаться на участке. Кстати, неплохо и что-то выращивать на своем огороде, потому что ваши финансовые дела тоже окажутся в плачевном состоянии.

— Ну, слово «финансы» для большинства из нас слишком громкое... Чего еще нам бояться?

— Болезни и бракоразводных процессов.

— Тамара, но должно же быть хоть что-то хорошее?

— Конечно. Очень удачным для Водолея будет февраль: удастся отстоять себя во всех ситуациях. Неплохой будет и половина марта. Декабрь советую использовать для поездок и реализации планов.

— Спасибо и на этом. Надеюсь, что РЫБЫ удачливее Водолеев?

— Рыб ждет то успех, то падение, то любовь, то ненависть, то радость, то горестное потрясение. Советую с головой уйти в работу, иначе можно просто заболеть от такого маятника судьбы. Не теряйте голову и не отчаивайтесь. Будьте начеку. Брак может быть расторгнут. Если это случится, не воспринимайте как трагедию: значит, Провидение спасает вас от ложных отношений. Принимайте жизнь такой, какая она есть, но из всего извлекайте уроки. Друзья будут вас поддерживать. Планы и проекты осуществляются. Короче говоря, при всех трудностях ваши дела идут, как надо. Будьте осторожны летом и во второй половине года: вас может посетить новое увлечение. Если дорожите своим браком, не поддавайтесь искушению: может распасться семья. В августе не забудьте последить за здоровьем, а то попадете в больницу. Вам угрожают невроз, болезни крови и ног. Рыбы обязательно должны служить миру, заниматься общественной деятельностью, отдавать себя людям. Если Рыбы нарушат эту заповедь, то их может ждать не только осуждение, но даже и судебный процесс. Лучшее время года для них — это февраль, апрель, май. И вообще нынешний год для Рыб будет годом переосмысления прошлого и закладки будущего.

— Будем надеяться, что Рыбы заложат хороший фундамент для своего будущего. Тамара, огромное вам спасибо за этот путеводитель по году Белого Барана. Я уверена, что очень многим вы помогли скорректировать завтрашний день, преодолеть те кручи, по которым поведет нас упрямый барашек.

Л. ГАВРЮШЕНКО



Дея Триер Мерк, председатель Союза писателей Дании, писательница и художница, популярна не только у себя на родине. Выставки ее графики проходили во многих странах мира (кстати, среди городов, в которых Дея пополняла свое художественное образование, значится и Ленинград). А одна из ее книг принесла Дее множество премий, наград и всемирную известность. Эта книга — написанный в 1976 году и переведенный на 20 языков роман «Зимние дети». По роману был снят фильм, получивший в 1979 году приз «Серебряный медведь» на фестивале в Берлине.

Роман «Зимние дети», пожалуй, правильнее назвать художественным репортажем. Репортаж ведется из родильного дома, где лежат женщины с той или иной патологией беременности, или, как сказали бы мы, где женщины лежат «на сохранении». Дело происходит зимой — маленьким датчанам предстоит родиться в течение месяца с 16 декабря по 15 января, отсюда название книги.

Дея отнюдь не идеализирует организацию здравоохранения Дании. Наоборот, страстная поборница общественной справедливости, она и в этой книге находит повод выступить с критикой некоторых сторон социальной системы Дании, несовершенство которой проявляется в больницах и в родильных домах. Однако невольно с грустью и завистью думаешь, как же далеки еще наши «достижения» от этих несовершенств пятнадцатилетней давности.

Мы хотим предложить вниманию наших читательниц несколько фрагментов из романа, а также иллюстрации автора. Полностью роман (к сожалению, без иллюстраций) будет опубликован в издательстве «Радуга».

Ю. ЯХНИНА

ЗИМНИЕ ДЕТИ

ДЕЯ ТРИЕР МЕРК

Завернувшись в желто-оранжевый махровый халат, Вероника ходит взад-вперед по палате для рожениц. От двери мимо специального высокого стола, на котором она и будет рожать, к окну. От окна мимо стола снова к двери. Медленно туда и обратно, чтобы возобновились схватки.

В окне смутно различаются очертания других больничных зданий. В нескольких окнах уже горит свет. При виде их на душе становится теплее.

В дверях показывается ночная дежурная.

— Ну, как дела? Схватки начались?

— Ага, начались.

— Хорошо. Теперь постарайтесь уточнить промежутки между схватками — сколько времени проходит от одной до другой.

На стене против стола висят часы. На них пять минут девятого. Больница понемногу оживает. Белые халаты парами наискосок пересекают двор.

Слышится приглушенное урчание. Голуби, что ли? Воркуют на карнизе под окном? А может, это женщины стонут где-то рядом? Небось не одна она здесь роженица. Как бы хотелось услышать из соседних палат еще какие-нибудь звуки!

Когда приходит схватка, Вероника, как ее учили, наклоняется, опираясь на стол, чтобы расслабиться.

В углу детская кроватка на колесах. Вероника не раз бывала здесь и заглядывала в кроватку. Одеяльце в красную клетку и желтое пушистое покрывало. К бортику привязана полоска белой ткани с написанным от руки номером.

Значит, они считают, что ребенок появится — вроде как иначе и быть не может.

— Вы не устали?

— Устала. Ноги устали.

Ночная дежурная прикрывает дверь.

— Мы решили поставить вам капельницу, чтобы стимулировать схватки. Раз воды отошли, значит, уже недолго ждать, скоро начнутся роды. Давайте пока запишем ваши данные.

Она раскрывает историю болезни.

— Вероника Андерсен, профессия — секретарь, родилась 2 января 1944 г. в Хиллеред. Так. Ваш муж будет присутствовать, да? Позвонить ему?

Десять часов. Начинает светать.





Ну, наконец-то можно взобраться на стол и лечь. В изголовье укрепляют штатив, к нему подвешен округлый стеклянный сосуд с прозрачной жидкостью. В вену на правой руке вводят иглу, и по резиновой трубке в ее тело вливается вещество, которое должно стимулировать схватки.

Веронике не терпится, чтобы уже что-нибудь произошло, ведь столько месяцев все ее мысли были прикованы к этому дню.

Молоденькая худощавая и бесцветная девица молча садится на стул возле нее. В одной руке у нее шариковая ручка, другую она держит на животе Вероники, отмечая сокращения матки. Перед ней лежат секундомер и листок бумаги. Каждый раз, как живот напрягается, она ставит на листке какую-то цифру.

С такой не разговоришься. Не понять, то ли слишком застенчивая, то ли сухарь. В общем, не подходит она для этого дела, решает Вероника.

Девица смотрит на свои ногти.

Между схватками Вероника чувствует себя, как обычно. Боль отступает, и ее одолевает дремота.

Девица встает и, ни слова не говоря, покидает палату.

В сердце Вероники закрадывается страх. Ей становится зябко. Бросили ее здесь одну! А если что-нибудь случится...

Она, правда, слыхала, что в некоторых роддомах роженицу запросто оставляют одну на столе. «Когда потянет на низ, звоните» — вот и весь сказ.

Но неужели и ее бросят на произвол судьбы?

Она хватается за шнурок в изголовье и дергает.

Дверь тут же отворяется.

— Не могу я лежать здесь одна!

— Вы и не будете одна, — заверяет ее ласковый голос.

Молоденькая стройная акушерка сидит возле Вероники и держит ее за руку. Вероника счастлива — не так часто ведь бывает, что незнакомый человек нежно берет тебя за руку.

— Судя поговору, ты не здешняя?

— Я с Фарер, — объясняет акушерка.

Она все держит руку Вероники в своей

руке, и это так приятно, так по-дружески. Пока она здесь, все прекрасно. Главное, что она с Вероникой заодно.

А вот и Бредо. Вошел. Огляделся. Улыбнулся. Он торопился и сейчас тяжело дышит. На нем голубой бумажный халат с завязками на спине. Он наклоняется и целует Веронику. Щеки у него холодные, а губы мягкие.

— Как дела?

— Замечательно.

— Больно, да?

— Да, но вроде так положено.

Утреннее небо наливается ясностью, как бокал розоватым вином, — это восходит солнце. Словно прозрачная роза распускается над горизонтом, знаменуя наступление нового дня. Земной шар тихонько повернулся другим боком, и то, что раньше было в тени, заливается светом.

Родовые схватки — это такое дело, что даже и сравнить не с чем. Вот сейчас они очень сильные и очень частые. Вероника испытывает какое-то совершенно новое для нее чувство радостной уверенности в себе. Схватки словно поднимают и несут ее, как волны в море. Матка равномерно сокращается. Она работает впервые в своей жизни и спокойно и настойчиво заставляет раскрываться шейку.

Вероника старается правильно дышать, так, как ее учили в течение последних месяцев. Это необходимо, чтобы расслабиться. Акушерка помогает ей вспомнить упражнения. При сокращении матки нужно глубоко вдохнуть и медленно выпустить воздух. Тогда ребенок получает больше кислорода, а роженице легче сохранять контроль за своим телом.

— Здорово. Говорят, это русская система.

— Да, — подтверждает акушерка. — Ее придумали в Советском Союзе еще в тридцатых годах и в начале пятидесятых завезли к нам, в Западную Европу.

Фарерка подставляет под Веронику специальный лоток и, натянув на руку гладкую резиновую перчатку, начинает осмотр.

— Так. Раскрылось на семь сантиметров. Не хватает еще трех.

О, этот удивительный женский мир, где одна женщина погружает руку во влагалище другой!

— Ну вот, давайте теперь предпримем хорошие, добротные схваточки, чтобы как следует расширить проход.

Бредо целует Веронику. Она держит его за шею.

— Тссс, — шепчет он и подмигивает ей, а сам осторожно пытается высвободиться из объятий.

«Ляжем ли мы когда-нибудь еще вместе в постель?» — думает Вероника.

Бредо поддерживает ее под поясницу, и ей больше не кажется, что кости у нее вот-вот разойдутся.

Внутренний механизм в теле Вероники работает и работает. Упорно, методично. Вероника обливается холодным потом. Жертва закона природы, от которого никуда не уйти, она не может даже крикнуть: «Прекрати! Я больше не хочу! И зачем я только ввязалась в этот ужас!» или: «Дай мне хоть полчаса передышки». Это невозможно. Она целиком во власти своей судьбы.

Но она же молодая, сильная женщина, и ее окружают опытные, квалифицированные специалисты. Ей остается только терпеть и надеяться, что ей помогут. Другого выхода у нее нет.

Только бы они были с ней ласковы. Только бы шли ей навстречу, тогда она готова на все. Но она не вынесет ни одного грубого слова. Если между ней и ее помощ-

никами возникнут пререкания, бой проигран, и это будет иметь далеко идущие, непредсказуемые последствия.

Фарерка наклонилась над ней и промокнула лоб.

— Мне очень жаль, но уже больше часа. Я должна идти. Я надеялась, что ты родишь в мое дежурство. Но ты не расстраивайся. Завтра я загляну к тебе, посмотрю, кого ты родила.

«Посмотрю, кого ты родила». Она так железно уверена, что Вероника родит кого-нибудь, на кого стоит посмотреть.

Во время схваток ощущаешь такое космическое одиночество! Это одиночество особой природы, ничего подобного Веронике прежде не приходилось испытывать.

Может, что-то похожее ощущает человек, когда умирает? Может, естественная смерть похожа на роды? Такая же суровая? Такая же строгая и неумолимая?

— Постарайся расслабиться. Вот так. Все идет прекрасно.

Возле нее новая акушерка. Она положила на плечо Вероники свою легкую руку и широко улыбнулась. Глаза у нее темные, живые.

— Нет-нет. Ничего у меня не получится!

— Еще как получится. Попробуй-ка сесть, правильно, молодец.

«Хорошо, хоть она со мной не согласилась, — думает Вероника. — Представить только, если б она сказала: «Да, у тебя ничего не получится», я бы, наверное, умерла».

Но что же все-таки делать? Схватки идут резкими, крутыми волнами одна за другой, не давая ей передышки. Она-то считала, что сумеет сохранять самообладание, но у нее нет больше сил. Хоть бы на миг прекратилась эта пытка, хоть бы чуточку отдохнуть. Но где там... Надо работать, работать... А если ребенок сидит там слишком крепко? Если он не сможет выйти? Если у него пуповина обмоталась вокруг шеи? Если там что-то случилось...

Акушерка прослушивает беспокойный живот. Ребенок брыкается. Даже во время схваток видно, как на животе то тут, то там проступают выпуклости.





— А малыш у тебя молодец. Она уверенно держит жизнь Вероники в своих руках.

— Пить хочется...

— На, сполосни рот, а воду выплюнь.

Вероника хнычет. Так больно, так больно, так тянет внутри, прямо разрывает, прямо будто паровоз по тебе едет. Интересно, когда насилуют, такое же ощущение? Она вцепилась в руку акушерки. Та погладила ее по волосам. «Я люблю тебя, — думает Вероника. — Ты моя и только моя повитуха». Разговор акушерки с двумя помощницами, которые суетятся вокруг стола, доносится до нее приглушенно и будто издалека. «Моя прекрасная, Богом посланная, благословенная мать. Только не покидай меня. Без тебя мне не справиться».

Перед ней словно открылся небесный свод. Сверкают звезды, комета со свистом рассекает холодное пространство. Вероника испуганно кричит:

— Мне хочется потужиться...

— Минутку, удержи дыхание, еще раз, вот так, хорошо — нет-нет, не тужься, слишком рано.

Она видит земной шар, залитый лунным светом.

— Ну-ка, открой глаза.

Она смотрит в карие, смеющиеся глаза.

— А теперь дыши.

— Давай-ка ляг на лоток, я посмотрю, как у тебя там.

Акушерка ощупывает влажное лицо, произносит «да», и в палате вдруг все приходит в движение. К изножью стола подкатывают маленький столик, какие-то люди вваливаются в палату и становятся полукругом, вытаращив глаза, точно совы на ветке.

— А ты, муж, иди сюда, если хочешь что-нибудь увидеть.

Бредо поднялся со стула в изголовье и подошел к акушерке. Он бледен, на губах неуверенная улыбка.

— Вероника, возьми обеими руками за коленки, согни колени, так, правильно. Теперь, когда я скажу, можешь тутжиться.

В глазах у Вероники мелькают красные

и синие круги. Начинаются потуги, все сильнее и сильнее.

— Нет! — кричит Вероника. — Не могу. Перед ней гора, отвесная скала, на которую ей не подняться.

— Я уже вижу волосики, — шепчет Бредо.

У Вероники искры брызжут из глаз. Но вот схватка отпустила. Вероника, закрыв глаза, опрокинулась назад.

— Надо работать, все время работать, — твердо говорит акушерка.

Новая схватка. Нарастает, как волна, все выше, выше.

Что-то стремительно, буйно рвется наружу — обломок скалы, сорвавшись с вершины, катится по круче и вот-вот бухнется в море.

— Головка уже в проходе, — кричит акушерка. — Ну потужься же изо всех сил!

Вероника спрятала лицо в ладонях. Кости у нее хрустят, расходятся. Тело ребенка прокладывает себе путь сквозь самый последний, самый кровавый участок своего крестного пути. Как ствол строевого леса, который тащат по каменистому берегу к морю, — так же трудно проталкивается вон что-то сильное, плотное и вот вырывается прочь из ее тела, скользит между ног. Темный сверток, окровавленный ком.

— Ну что ж, принимайся за дело, — говорит акушерка. — Бери ребенка на руки.

— Ой нет, я боюсь...

Удивительное, противоречивое чувство! И такой странный хлюпающий звук.

И полная всеобъемлющая тишина — море гладкое, как зеркало.

— Угадай, кого ты родила.

Девочка! Нет, это невероятно. Неввероятно!

Новорожденная скулит и барахтается, точно рыбка, выброшенная на берег. Маленькие, но сильные ручки и ножки дергаются в воздухе, разбрызгивая жидкость. Они голубовато-фиолетовые и покрыты особым жиром.

Пока еще нить жизни соединяет ее с материнским лоном. Толстая желтовато-белая пульсирующая перекрученная пуповина, как трос, которым пришелец из космоса привязан к своему кораблю.

Чик! И вот она уже навек становится самостоятельным человеческим существом.

Вероника, полусидя на столе, смотрит на крошечного человечка, и слезы льются у нее по щекам. Это совершенный маленький Тутанхамон, которого сейчас приводят в порядок. Все боли позади. 3600 г. и 52 см! Лучше просто быть не может!

Над столом включили специальную лампу для обогрева и положили голенького ребенка к матери. Моя маленькая гостья. Новый маленький челове-

чек. Я не решаюсь до тебя дотронуться, ты же такое совершенство! Вероника целует крошечные прохладные светло-фиолетовые ножки и вдыхает чудесный кислородный запах незнакомой страны, откуда пришел ребенок. Но какая же она прелестная, какая хорошенькая! Неужели это все-таки свершилось? Это в самом деле ты?

Внизу живота у Вероники что-то толкнулось, и она почувствовала, что подбирается новая схватка. Акушерка положила руку ей на живот, надавила и медленно в такт схватке повела вниз.

— Потужься-ка.

Отшел послед. Огромный и устрашающий зверь из морских глубин. Рубиновокрасный с белыми и голубыми кровеносными сосудами и в белой оболочке. Прозрачной, блестящей.

— Который час?

— Пять минут четвертого.

Итак, прошло одиннадцать часов после того, как рано утром отошли воды.

Вероника обняла акушерку и поцеловала ей руку.

— Спасибо. Тысячу раз спасибо!

— Придется тебя зашить. У тебя довольно порядочный внутренний разрыв.

— Ой, не надо. Мне так хорошо сейчас. Веронике протягивают маску.

— Вдохни поглубже раз, другой, и мы сделаем тебе тончайшую вышивку крестиком, такой ты больше нигде не увидишь.

О господи! Опять терзают это многостра-





Это он! Значит, все правда! О господи, и он все слышал!

Вероника так порывисто хватается акушерку в объятия, что та чуть не падает.

- Ты чудо!
- Да ладно уж.
- Правда!

Бредо поднес ребенка к ее изголовью. Вероника впервые целует свою дочку, ощущая губами нежную бархатистость влажной кожицы, словно впитавшей всю ту влагу, что окружала ее долгие девять месяцев. Целую вечность!

Маленькое сокровище. Смотри, как она жмурится от яркого света. Смотри, какие крошечные у нее ручки. А какая она сильная. И откуда только все это берется?

— Хочешь покушать мамино молочка? — говорит отец и подкладывает ребенка к материнской груди. — Ну-ка хватай, малышка.

И думаете, она не умеет сосать? И чмокать? Очень даже громко. Ну где вот она этому научилась? Такая способная девчушка. И умная. И какая хорошенькая. Такое трогательное серьезное личико.

— Представляешь, — говорит Бредо. —

Стою я тут у тебя в ногах и смотрю, как выходит ее головка. А она совсем круглая и почему-то как будто каменная, ну да, прямо каменный шар. Нос и уши прижаты, совсем окаменелая, я даже подумал: «А вообще-то ребенок живой?» Но все вокруг совершенно спокойны, значит, бояться нечего. А потом носик поднялся, ушки расправились, ну, прямо как цветок распустился. А тут уж она и вся выскользнула.

— А как вообще твое впечатление? Как все это выглядело?

— Гораздо более естественно, чем я предполагал. Никаких инструментов и почти без крови. Все время только руки акушерки. Это было великолепно!

Две помощницы акушерки убирают палату, откатывают в сторону маленький столик, уносят лотки, гасят верхний свет.

Одна из них снимает с Вероники больничную рубашку и обтирает ее большой желтой губкой. Прохладная вода приятно освежает тело. Как это здорово придумано — обтирать женщину после родов. На руке у Вероники пластырь, там, где вошла игла, когда ставили капельницу.

Слава Богу, все это уже позади.

Перевод К. ФЕДОРОВОЙ

дальнее место. Игла кажется раскаленной докрасна. Боли падают в истерзанную плоть, точно голубые молнии. Дергает тут и там. Послать бы к черту всех этих, в белых халатах. Вонзают раскаленные иголки в живое мясо! Вероника глубоко вздохнула под маской, и ее понесло куда-то вдаль, в некое пространство между небом и землей. Она то взлетает в высоту, в голубой туман, то падает в темную яму, то вверх, то вниз, словно раскачиваясь на гигантских качелях. А потом в поле ее зрения появляются два ангела, видимые будто в конце длинного туннеля, — это акушерка и ее помощница, которые копошатся между ее ног.

— Вот и все. Теперь можешь лежать спокойно. Мы старались ради твоего же блага.

— Но почему, черт возьми, вы не обезболили?

— Тихо, тихо. Кричать будешь в своем профсоюзе. Потому что от анестезии ткани отекают, и мы не видели бы, как мы шьем, и не получилось бы так аккуратно. Возьми маску. Ничего страшного. Это кетгут, он рассосется сам собой.

— Сволочи!

— Как ты можешь так выражаться! Тут ведь твоя малышка.

— Катитесь вы все к дьяволу! Как же мне больно. Я и представить не могла, что будет такая боль!

— Твой муж нам спасибо скажет.

Глубокий вдох снова уносит ее невесть куда. Ей чудится, что роды у нее в самом разгаре, схватки идут одна за другой. Но ей страшно. Что-то не так. Наверное, ребенок лежит неправильно... Она испуганно кричит и вдруг чувствует, что кто-то стоит рядом и тормозит ее:

— Просыпайся. Вон твой муж сидит у окна с твоей новорожденной дочкой на руках.

— Врете вы все, черт бы вас побрал!

— Врем?

Акушерка смотрит ей в лицо.

— Видно, ты больше, чем надо, надышалась, голубушка.

Вероника поднялась на локтях и увидела темный силуэт на фоне окна. Это же... Бредо, и в руках у него маленький сверток.



Я знаю его очень давно. Общаться с ним легко и интересно, потому что необычайно сочетаются в нем сила и удивительная тонкость души. И тем непонятнее казалась мне в молодости его постоянная окруженность женщинами. И вот однажды я взорвалась. Было это так. В конце декабря Олег уехал в командировку, но к Новому году обещал вернуться. Вся наша компания ждала его. И вдруг он позвонил и сказал, что не приедет.

— Понимаешь, тут одна женщина... Ей очень плохо...

— Ты просто бабник! — крикнула я ему и бросила трубку. Вернувшись, он пришел ко мне.

— Не злись. Я не мог ее оставить...

— Конечно, не мог, — съязвила я. — Ты же у нас покоритель дамских сердец. Тебе нравится, что дуры бабы вешаются тебе на шею. Не понимаю, что они только в тебе находят!

— Не смей так говорить. — Впервые я видела, как он разозлился. — Не суди о том, чего не понимаешь. — И, уходя, добавил: — Дай Бог тебе никогда этого не понять...

Случилось так, что после этого разговора мы не виделись с Олегом очень долго. Встретились, когда у меня уже подросли дочери. И я уже знаю, что такое одиночество, и понимаю то, чего он мне желал не понять никогда. Мой друг так и не женился. Я спросила — почему?

— Ты же когда-то назвала меня бабником. Форма, конечно, грубовата. Я предпочел бы иное определение — например, дамский угодник. — Он улыбнулся. — Мама вот тоже все время ворчит: женись да

женись. Но ведь жениться можно только на той женщине, которая станет для тебя единственной, и, кроме нее, не будет никого, все остальные перестанут существовать. Я не встретил такую. И знаю, что не встречу... Вернее, никогда не будет так, что мне станут безразличны все остальные. Я люблю женщину вообще, мне больно, когда ей плохо, одиноко. Мне хочется скрасить ее одиночество. Хоть ненадолго. Помнишь, как ты спросила — что они в тебе находят? Действительно, и красавцем меня не назовешь, и подарков дорогих дарить не могу. Но все это не так уж и важно, без этого женщина обойдется. А вот красивый роман обязательно нужен каждой. Этого требует само существо женщины. Ей нужно, чтобы ею восхищались, чтобы дарили цветы, чтобы говорили, какая она красивая...

— Но разве для этого она не должна любить? — спросила я.

— Знаешь, бывает так, что один человек способен всю жизнь ждать, когда любовь придет к нему. А у другого наступает момент, когда ему необходимо быть любимым, понимаешь, пусть не любить самому, но знать, что любим, что нужен кому-то на свете. Женщине это особенно важно.

Помнишь, как я не приехал тогда встречать с вами Новый год? Ты еще так обиделась... Сейчас я расскажу тебе, почему я действительно не мог приехать.



Фото С. Бондаренко

Мы предлагаем вашему вниманию новую рубрику «Мужчина и женщина». О ком она? Это видно из названия — о нас с вами. О чем она? О том, что волнует человека с тех пор, как он стал им: о любви, о счастье, о несчастье, об одиночестве. Короче говоря, о наших с вами отношениях. О том, какие мы все разные и как часто поэтому не понимаем друг друга. Мы приглашаем в эту рубрику всех, кто хочет поделиться своими мыслями, своей жизненной концепцией. Ведет рубрику журналист Людмила КОДЗАЕВА.

Напротив гостиницы, в которой я жил, стоял маленький домик. Район новый, а этот домишко еще, наверное, не успели снести. Мой номер был на втором этаже, и из окна я видел то, что происходило в домике. И каждый вечер наблюдал одну и ту же картину: в комнату входила невысокая женщина. Она снимала пальто, развязывала платок, растапливала печку и садилась около нее, глядя в огонь. Телевизор работал, но она не смотрела его. Тридцать первого она принесла пушистую ветку и украсила ее. Улетать я должен был в восемь вечера, все дела закончены. Читая, я время от времени поглядывал в окно домика. Женщина лежала на диване, закутавшись в платок и уткнувшись головой в подушку. И я понял, что никого она не ждет и никуда не пойдет. Представил себе, как вот так одна она встретит Новый год, и пошел звонить. Я не знал, как она встретит меня, может, просто на порог не пустит, но не пойти к ней просто не мог... Купил в буфете все, что нашлось, и пошел. Конечно, она была удивлена. И это удивление росло тем больше, чем больше я говорил ей о том, что видел ее на улице, что очень хотел познакомиться, но не решался, но вот сегодня осмелился, потому что Новый год и гостя не гонят в такой вечер... Вот ты говоришь, обманываю. Нет, не обманываю, потому что в эти минуты бываю абсолютно искренним, понимаешь? В эти минуты я чувствую именно

то, что говорю. Может быть, кто-то и скажет, что это дурно. Может быть... Но я таков, каков есть. Мы провели с Аней два дня. Она рассказала мне все о себе. Призналась, что все чаще думает, стоит ли жить, что никому не нужна, а уже тридцать четыре. Но, провожая меня, сказала: не беспокойся обо мне, я поверила в новогодние чудеса. И засмеялась... Теперь ты понимаешь, почему я не приехал?

— Это очень трогательная история, Олег, и мне стыдно за себя тогдашнюю. Но скажи, а если бы Аня была некрасивой? Что было бы тогда?

— То же, что и было. Если я скажу тебе, что некрасивых женщин не бывает, ты, наверное, воспримешь это как банальность. Но, кстати сказать, ты никогда не задумывалась над тем, что истина всегда банальна? Некрасивых женщин нет на самом деле. Скажи, ты видела когда-нибудь некрасивый цветок? Правда ведь, что само словосочетание «некрасивый цветок» совершенно абсурдно? Вот так же и женщины. Принимаешь, конечно, есть среди вас яркие, броские, а есть те, которых с первого взгляда даже трудно запомнить; такие они вроде бы незаметные, ничем не привлекательные. Но это только на первый взгляд. Потому что в каждой женщине непременно есть какая-то, прости за изби-



РАЗГОВОР С ДРУГОМ, КОТОРЫЙ ЛЮБИТ ЖЕНЩИН

тость выражения, изюминка. Природа может недодать ей чего-то, но обделит совсем... Такого не бывает. У кого-то красивые, выразительные брови, у кого-то прелестная родинка, понимаешь, даже жест может быть полон очарования. В женщине всегда есть красота, нужно только хотеть ее видеть. Иной раз, кстати, вы и сами не знаете, что именно в вас особенно привлекательно.

Женщина не способна посмотреть на себя глазами мужчины. Поэтому, если ваш любимый дает вам какой-то совет, не пренебрегайте им. Правда, мужчины, к сожалению, не так часто это делают. Кто-то ослеплен любовью, и ему нравится в своей избраннице абсолютно все, кто-то, попытавшись это сделать, встретился с обидой, а есть и те, кому просто все равно.

— Олег, а ты сам?

— Я всегда стараюсь помочь женщине подчеркнуть ее привлекательность. Это очень ведь важно для нее. Прежде всего для нее. Но и мне тоже приятно, когда рядом со мной симпатичная женщина.

— А какой тип женской внешности тебе нравится? Кто-то из мужчин предпочитает брюнеток, кто-то — блондинок, кто-то — тоненьких, а кто-то — полных. Разве не так?

— Извини, но то, что ты говоришь, совершенная чепуха. То есть, конечно, у каждого мужчины, как и у каждой женщины,

есть свой идеал. Но я, честно говоря, не встречал ни одного мужчины, который бы не влюбился в женщину только потому, что у нее не тот цвет волос или не та степень упитанности, как у его воображаемого идеала. Решающее значение имеет не внешность, а нечто другое...

— Олег, а что мужчина ценит в женщине прежде всего?

— Я думаю — ее отражающую способность. Не поняла? Наверное, ты ожидала, что я перечислю такие замечательные качества, как доброта, верность, мягкость, нежность? Все это, бесспорно, важно. Но мужчина хочет видеть в женщине свое отражение, причем значительно улучшенное. Ему необходимо глядеться в нее, как в зеркало, говорящее зеркало, убеждающее его в том, что он самый умный, самый сильный, самый смелый. В общем, самый, самый... Но знаешь, я как-то не привык говорить за других...

— Хорошо, давай говорить о тебе. Скажи, пожалуйста, какое поведение женщины тебе более симпатично: когда она сама проявляет инициативу, например, первая звонит, назначает свидание, или когда она ждет, чтобы это сделал ты?

— Должен тебе сказать, что вот это для меня не имеет никакого значения. Совсем никакого. Я всегда стараюсь позвонить первым, потому что, по-моему, этого требу-

ет и элементарная вежливость. Хотя я прекрасно знаю, что немало мужчин руководствуются принципом «чем меньше женщину мы любим...». Они берут и вдруг исчезают на какое-то время — ни звонка, ни весточки. Считают, что женщина ждет, волнуется, плачет, а потому будет особенно ценить его возвращение. И это довольно глупо. Потому что ведь многие женщины воспринимают такое поведение как оскорбление. И не прощают его. Ну, а если все-таки моя дама звонит мне чаще, чем я ей, значит, я нужен...

— Олег, ты все время говоришь о том, что стараешься помочь женщине, когда она нуждается в помощи. Скажи, ты сам выбираешь именно несчастных женщин? Тебе неприятны счастливые?

— По-моему, ты превращаешь меня в некую «скорую помощь», а это совсем неправильно. Конечно же, я не ищу вокруг несчастных женщин, чтобы броситься им на помощь. Но, понимаешь, так получается... Ты не замечала, что существуют люди, к которым всегда тянутся разные обездоленные? Какое-то чутье ведет их именно к тем, кто может помочь. А женщины обладают очень тонкой интуицией... А насчет того, что мне неприятны счастливые, — это уж, извини, совсем ты не то говоришь. Хотя, конечно, к чужому счастью люди относятся по-разному: одни завидуют — почему он счастлив, а не я, а другие рассуждают иначе: существует же на свете счастье, значит, и я могу быть счастливым. Я отношусь к последним.

— Я так давно тебя знаю. Знаю, что ты человек добрый. Но как же получается: вот ты возникаешь в жизни женщины. Она начинает строить планы...

— Видишь ли, во-первых, я никогда не

обманываю женщину, никогда не говорю, что хотел бы на ней жениться, как это, между прочим, делают многие из моих собратьев, во-вторых, я уже тебе говорил о женской интуиции. Так что планов не бывает.

— Но в любви-то ты признавался ведь не раз. И уверяешь, что делаешь это искренне. Но разве так может быть?

— Конечно, принято считать, что любовь приходит к человеку только раз в жизни. Но скажи, пожалуйста, на каком основании это утверждается? Ведь не существует абсолютно одинаковых людей, абсолютно одинаковых жизней. У каждой она своя. Каждый чувствует так, как свойственно только ему и никому другому. Один не встретит любовь вообще, другой полюбит раз и это чувство пронесет через всю жизнь, а третий влюбляется несколько раз. Причем ведь вот что интересно: если каждый раз он отправляется в загс, то наша мораль относится к этому терпимо: чувства узаконены, а если, как я, не ставит печать в паспорте, то вот это уже аморально. Кстати, говоря уж совсем откровенно, ты знаешь, какая разница между мной и тем, кого все подразумевают под понятием «бабник»? Я ищу человека, а он — постель. Мои романы далеко не всегда означают и интимную близость. Мною движет сострадание к женщине, восхищение самой ее сутью. Я сам во многом создаю тот образ, который и влюблю. «Баб-

ник» — мужчина, стремящийся лишь к чувственным наслаждениям, они — его цель, а потому и такая всеядность, такая неразборчивость в связях. Так что, пожалуйста, меня больше так не обзывай...

— Извини меня, пожалуйста. Скажи, Олег, а что ты думаешь о женской красоте? Я знаю, что ты считаешь, что нет некрасивых. Но ведь встречаются просто очень красивые женщины.

— Среди красивых женщин немало несчастных. Красота, конечно, большой дар, но она же может превратиться и в тяжкую ношу. И знаешь, от чего это зависит? Я уверен — от воспитания. Понимаешь, когда девочке с самого раннего возраста внушают, что она лучше всех, что она — красавица, что таких на свете больше нет, то в ней укрепляется сознание своей исключительности. Она растет, помня о том, что она не такая, как все, она красива, а потому весь мир должен лежать у ее ног. Ей так долго это внушали, что иного она просто и не ждет. Но мир почему-то не бросается ниц перед ней. И тогда она или мечется по жизни растерянная, решившая во что бы то ни стало найти тех, кто сможет по достоинству оценить ее исключительность, или, внутренне ожесточившись, считает, что все вокруг просто недостойны ее. Однажды я встретил такую женщину. Мои друзья пригласили меня на юбилей свадьбы, который отмечали в ресторане. Сидел я спиной к входу и вдруг в какой-то момент заметил, что взгляды и мужчин, и женщин обратились в одну сторону. Я повернулся и увидел женщину, входившую в зал. Она была удивительно, потрясающе красива. Легко ступая между столиками, она шла, ни на кого не глядя, но явно замечая всеобщее внимание, вызванное ее появлением. Официант усадил ее за столик напротив нашего. Мы оказались лицом к лицу. Признаюсь, я смотрел на нее, не отрываясь. На какое-то время наши глаза встретились, и меня поразило выражение ее взгляда.

Страшная усталость от внимания, на нее обращенного, от постоянной обязанности нести свою красоту гордо, как флаг. Оркестр заиграл какую-то ритмичную мелодию. Я подошел к женщине и пригласил на танец. До этого ее ни разу никто не пригласил. Во всем облике красавицы была такая неприступность, что мужчины не хотели рисковать, боясь оказаться в смешном положении.

Я рискнул. «Да забудьте вы о ней, — сорвалось с моего языка. — Она посмотрела на меня, не понимая, о чем я. — О красоте своей забудьте, никто ее у вас не украдет». Честно говоря, я думал, что она просто отвернется от меня. Но красавица вдруг поднялась и подала мне руку. Так мы познакомились с Мариной. Знаешь, я никогда не говорил ей о ее красоте. Зачем — она и так это знала хорошо. Даже слишком. Я старался помочь Марине растопить тот лед, который был в ее душе, который превращал ее в прекрасную статую. А статую, даже Венеры Милосской, сама понимаешь, никому не придет в голову целовать.

— Олег, а вот как складываются твои отношения с женщинами, когда ты с ними расстаешься. — они не обижаются на тебя?

— Во-первых, я никогда не ухожу от женщины. Мы расстаемся тогда, когда она перестает испытывать потребность в общении со мной. И отношения у нас остаются всегда самые милые, дружеские...

— Скажи, а тебе никогда не бывает больно, когда роман заканчивается?

— Не скажу. Потому как не мужское это дело — жаловаться, — улыбнулся Олег...

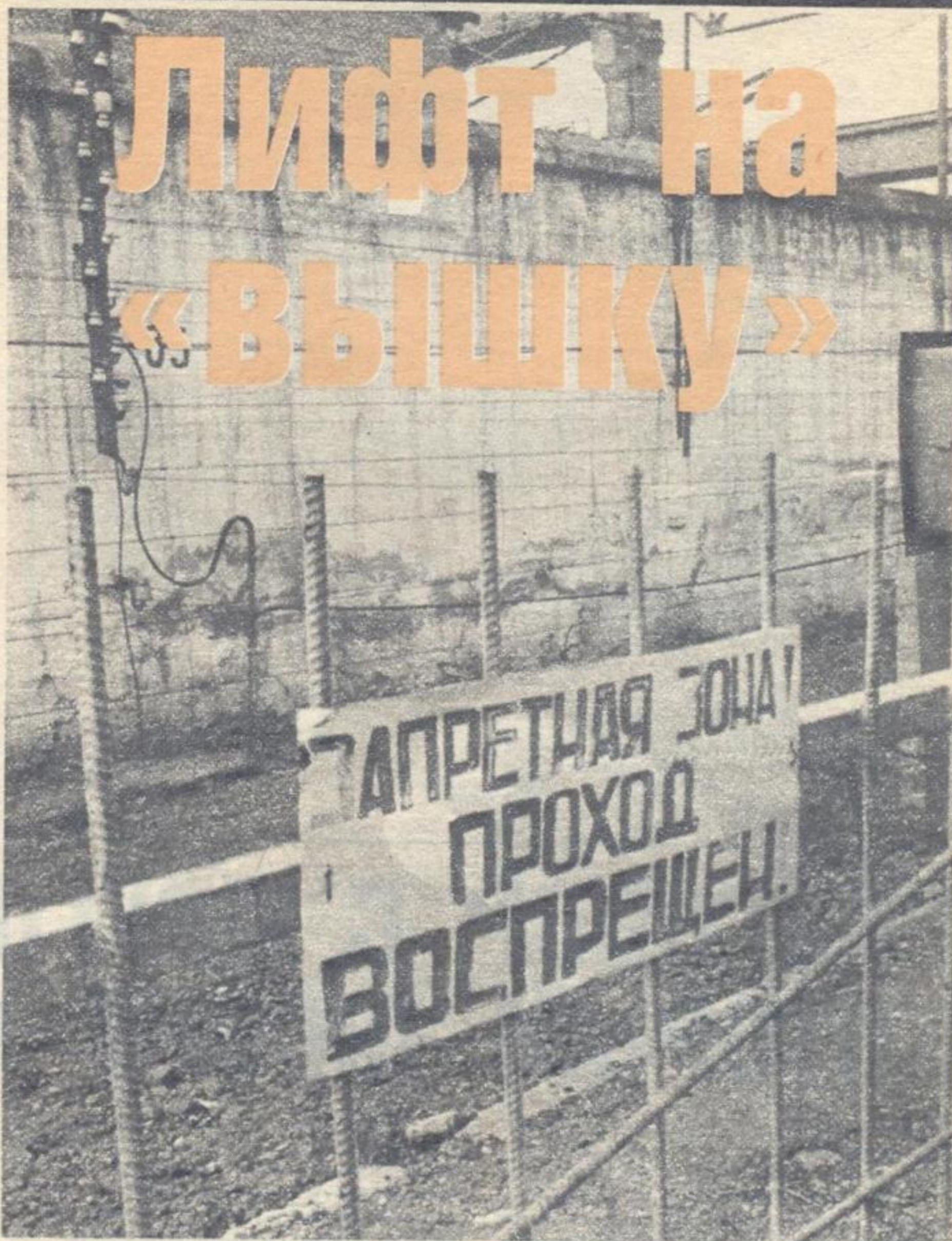

Телепередача вдруг оборвалась. Извинившись, диктор предоставил слово полковнику милиции. В городе, говорил он, совершено несколько тяжчайших преступлений: изнасилованы пять малолетних девочек. Две из них с ножевыми ранениями лежат в больнице, но их жизни вне опасности. Полковник просил не отпускать детей на улицу без сопровождения взрослых — преступник все еще на свободе. Милиция обращается за помощью к горожанам. Если кто-нибудь узнает человека, фоторобот которого составлен по описанию потерпевших, пусть немедленно обратится в Прокуратуру БССР...

На экранах телевизоров возник портрет молодого мужчины с усами, в черной шубе. С этого момента по Минску поползли слухи о кровавом маньяке-насильнике, жестокость которого безгранична. На этот раз слухи почти ничего не преувеличивали.

Следователь по особо важным делам при Прокуроре БССР П. Редько вновь и вновь мысленно прокручивал варианты задержания преступника. Слишком велик круг подозреваемых. Конечно, криминальный архив уголовного розыска сыщики перевероят, но на-

дежды выйти таким образом на бандита призрачны. Сколько уже перепроверено людей — все без толку.

Команда Редько располагала далеко не самой лучшей информацией. Описания преступника, которые давали несчастные девочки, путанные, иногда прямо противоположные. Ничего удивительного: пережить такой ужас... Ведь совсем еще дети.

Вслед за двенадцатилетней Катей в лифт зашел нетрезвый мужчина. Резко захлопнув дверь, он нажал на кнопку последнего этажа. Катя хотела сказать, что ей ниже, но мужчина сильно толкнул к стенке, приставил нож к горлу.

— Если закричишь, убью!

Девочка испуганно взвизгнула. Мужчина несколько раз ударил ее головой о стенку, ножом провел по пальцам. Появилась кровь.

— Зарежу, — зашипел он.

На последнем этаже он вытащил девочку из лифта, силой затолкал на лестницу черного хода. Катя молила отпустить ее к маме, начала плакать. Но снова пошли в ход кулаки. Избив девочку почти до бессознательного состояния, мужчина стал раздевать ее. Из куртки выпали несколько монеток — 50 копеек.

КАК ПРОТИВОСТОЯТЬ НАСИЛЬНИКУ

Он пошарил по другим карманам, нашел детский брелок. Вместе с деньгами забрал и его.

Девочка пришла в себя от холода и попыталась сопротивляться. Рассвирепевший подонок дважды ударил ее ножом, схватил шарф, стал душить. Повалив на пол, полуживую, он насильно девочку в течение часа.

Минские сыщики сбились с ног. Было решено расставить переодетых милиционеров во всех дворах многоэтажных домов. Все совершенные преступления говорили о том, что насильник выбирает жертву в тех домах, где есть лифты и лестница черного хода. Проходили сутки за сутками, но результата не было.

Не оправдалась надежда на помощь минчан после того, как по телевидению показали фоторобот преступника. Уже через несколько часов после передачи на прокуратуру обрушился град звонков. Зрители «увидели» в телевизоре соседей, врагов, сослуживцев. Стало ясно — толку не будет.

Валера Свонович приходил с работы вечно усталый. Неразговорчивый и безразличный ко всему, казалось, на свете, он ужинал и быстро ложился спать. Сколько его помнила мать, Валера среди других ее восьмерых детей был самым тихим. Попросишь сходить в магазин — сходит. Попросишь посидеть с младшими братьями и сестрами — посидит. Без удовольствия, но и не капризничая. Валера и в армии оставался таким же. Командиры его не хвалили и не ругали. Вернувшись из армии, устроился шофером на автобазу.

Вот недавно нашел девушку, которая, наверное, ему нравится. Теперь она уже остается у них ночевать. Но все как-то странно получается. Валера в девять часов вечера ложится спать, а девушка приходит в одиннадцать и сразу к нему в комнату. Мать не могла понять таких отношений, однако не протестовала. К тому же молодые подали заявление в загс, скоро поженятся.

Преступника искали теперь уже и в области, в деревнях. Выяснилась еще одна особенность: от него исходил резкий неприятный запах. Может быть, он работает где-нибудь на животноводческой ферме? Эту версию П. Редько не исключал, впрочем, как не исключал и никакую другую. «Вонючку» — так между собой насильника называли сыщики — пытались отыскать и на запах, и среди нищих и бродяг. Однажды на вокзале обнаружился человек, по приметам похожий на преступника. Решили задержать. Привели к Редько. У следователя екнуло сердце: неужели он?

Срочно обыскать! Так, вот нож. Что еще? В записной книжке переписанный зрительский рассказ. Так... Запах, неприятный запах... Сходит много: темная шуба, невысокий, усы. В кармане нашли конфеты. Для кого? Для девочек, ответил задержанный. Вроде потерпевшие ничего не говорили о таких угощениях? Тогда следователь в лоб задает вопрос: вы были в том доме, в том подъезде? Ответ: да. Так что же, действительно он?

Но следственный эксперимент все разбил в прах. Человек не смог показать дома, не смог рассказать о совершенных преступлениях. Не узнали его и сами девочки.

Оказывается, в процессе следствия тоже бывает — шутит человек. Ему интересно оказаться ненадолго в качестве разыскиваемого преступника...

Лина не успела выйти из лифта, как в него ворвался мужчина. Она закричала. Мужчина схватил ее за шею, сжал, стал душить. Лина пыталась защититься, царапая напавшего по лицу. Он вывернул руку девочке за спину, хрустнула кость... Насильник вывел девочку из лифта.

С Линой он решил расправиться так, чтобы

не оставить следов. Преступник уже знал, что его ищут, что телевидение объявило о приметах. Он нанес девочке с десяток ножевых ран. Чтобы удостовериться, что жертва мертва, он втыкал в ее тело горящие спички. Убедившись, ушел...

Нелостижимо, но девочка выжила. Ее стоны услышали вышедшие из квартиры люди...

После этого случая сыщики поклялись сбросить зверя с последнего этажа дома, где они поймают его.

В Минском пединституте второкурсницам-дружинницам раздали фотографии разыскиваемого преступника. Ире Герасимович и Вере Дмитрук предстояло дежурство в новостройках. Там высокие дома, там, их предупредили, может объявиться насильник.

Ничего особенно интересного теплый весенний вечер не предвещал. Девушки прохаживались по двору, в котором, как всегда, играли дети, гуляли их родители. На дальней лавке давно уже сидел молодой мужчина, безразлично поглядывавший вокруг. Но почему при появлении милицейского патруля он резко отвернулся и как-то очень спешно пересел на другую лавку? Патруль прошел, и мужчина вернулся.

Дружинницы стали сравнивать фоторобот с этим человеком. Похож вроде и вроде совсем не похож... И тут человек поднялся и медленно направился... вслед за девочкой лет десяти-одиннадцати. Медлить было нельзя. Одна из девушек бросилась к дежурившим наподалеку милиционерам, а другая пошла следом за мужчиной.

Дальше события разворачивались далеко не по сюжету остродетективной истории. Вслед за девочкой в подъезд зашел и мужчина. Но девочка в лифт не села, ей нужен был всего лишь второй этаж. Мужчина остался на площадке, закурил. Таким его, с сигаретой в зубах, и взяли подоспевшие через минуту милиционеры.

Когда в многодетной семье Своновичей узнали о преступлениях, которые совершил Валера, отец взялся за обычное свое дело — напился, заливая горе. Мать упавшим голосом прошептала: «Подонки», — братья и сестры проклинали его. Девушка, которая через месяц должна была стать женой Валеры, не могла поверить, что он мог быть таким зверем, сексуальным маньяком. Не верила, потому что никогда не видела его хоть сколько-нибудь страстно желавшим близости с ней...

Следователь П. Редько, около полугодя охотившийся за преступником, конечно, не предполагал, что возьмут его в конце концов так просто. Но он совсем не удивился, когда узнал, из какой тот семьи, не удивился и его внешности.

— Насильники почти всегда выглядят тихими, скромными, — говорит он. — Он вырос абсолютно никаким. Это страшно. Совершал жестокие насилия скорее даже не из-за сексуальной неудовлетворенности, а чтобы потешить свое ущербное самолюбие, хотел власти над людьми, хотел победы. Ведь в жизни он никто, и свою ничтожность понимал. Он и жертвами выбрал малолетних девочек, потому что со взрослыми бы наверняка не справился.

Судебная сексопатологическая экспертиза дала заключение о «высокой социальной опасности подэкспертного», признав его способным отвечать за свои действия.

Минский городской суд приговорил В. Своновича к смертной казни. Верховный суд Белорусской ССР оставил приговор без изменения.

А. КАПИТОНОВ

P. S. Имена потерпевших и преступника изменены.

● Когда вы одна идете по пустынной улице ночью, имейте при себе свисток. Повесьте его на кольцо для ключей. И ходите по хорошо освещенным местам. В темных и плохо освещенных кварталах идите по середине улицы. Если какая-нибудь машина начинает медленно двигаться рядом с вами, перейдите улицу и попробуйте идти в противоположном направлении. Если вы чувствуете, что кто-либо преследует вас, не стесняйтесь повернуться и проверить ваши подозрения. Осторожность — не малодушие, не трусость. Будьте осторожной.

● Если вы точно установили, что кто-то вас преследует, поищите безопасное (людное и освещенное) место. Прикиньте расстояние от вас до этого надежного места. Успеете ли вы добежать быстрее, чем вас настигнет злоумышленник? Если да, то бегите быстро, внезапно сорвавшись с места. При этом зовите на помощь и дуйте в свисток. Кричите лучше «Пожар!», чем «Помогите!», это вызывает более скорый отклик у людей. Когда вы оказались перед ближайшим домом, звоните в двери, стучите в них ногами, если вы близко к окну, разбейте его. Ваша жизнь в опасности, и нет времени обдумывать мелкие неприятности. Позже извинитесь перед людьми и заглядите свою вину.

● В принципе бегство не лучший выход из ситуации, если вы не уверены в своих силах. Есть два других выхода. Оставаясь спокойной и собранной, вы можете сделать попытку оказать психологический нажим на предполагаемого насильника. Можно ли растрогать его слезами? Не присмирет ли он, если вы будете действовать решительно и уверенно? Сможет ли он поверить, что в этом месте вы ждете приятеля и он вот-вот подойдет? Вы можете симулировать обморок или сердечный приступ, сказать, что ваши частые связи с мужчинами, возможно, чреватые разными заболеваниями... Пробовать надо все, ориентируясь по ситуации. Кстати, такие методы ранее спасали немало женщин. Но не теряйте бдительности, не верьте вяло текущему разговору, ищите глазами прохожих, другие пути к отступлению.

● Второй выход: резкий удар с целью выиграть время для бегства. Не направляйте этот удар в пах мужчины. Обычно такое движение малоэффективно и способно лишь побудить разъяренного насильника к более жестоким действиям. Если у вас нет ни ключей, ни зонтика, ни другой вещи, способной в критическую минуту послужить оружием, ударьте сильно ногой по голени противника — это болезненно и на время отвлечет насильника от вас. Если он схватил вас сзади, попытайтесь изо всей силы ударить его затылком по подбородку. Нападающий надеется найти в вас пассивную испуганную жертву, поэтому любое усилие с вашей стороны застанет его врасплох и даст вам время для бегства.

Грустно, конечно, что женщина должна думать о самозащите, но что делать — жизнь заставляет. Сегодня любой женщине необходимо быть тренированной, если у нее нет надежного провожатого.

Сгушались сумерки. Над подвалом зажегся фонарь. Возле входа толпились ребята — весьма живописная компания. Головы бритые и с торчащими гребешками волос, выкрашенных в разные цвета. Зачем они слетались сюда каждый вечер, точно мотыльки на свет? Не очень понятные нам, взрослым, живущим с нами не только в одну эпоху, но на одной улице, иногда в одной квартире...

Афиша предвещала зрителям массу впечатлений и удовольствий. «9,5 недели» — красивейший эротический фильм. Не допускаются зрители до 21 года. «Эммануэль» — интимный фильм только для взрослых. «Иди, девочка, раздвесься» — сногшибательная любовная история, пронизанная эротикой. До 19 лет.

Внешне вроде бы всё в порядке. И на афише четко указано, что и кому нельзя. Однако именно на эти фильмы косяком идут пацаны от 10 до 15, самый «интересующийся» зритель. Значит, возрастные ограничения в афише для отчета или случайно нагрянувшей комиссии, на деле же пускают на фильмы всех, в том числе зрителей младшего и среднего школьного возраста. А вот в Швеции еще в 1910 году существовал закон, по которому владелец наказывался штрафом или заключался под стражу, если показывал детям и подросткам порнопродукцию. И сегодня в Швеции да и в других странах с этим делом строго — есть соответствующие статьи в законодательстве. У наших же доморощенных хозяев видеосалонов не жизнь, а малина. Никто им не указ. Имеется, правда, статья 228 УК РСФСР, предусматривающая наказание «за пропаганду откровенной жестокости и порнографии». Но, как сообщили в отделе по делам несовершеннолетних ГУВД Мосгорисполкома, за прошлый год по этой статье никто осужден не был, суды идут неохотно на разбор подобных дел. Закон слишком расглыбчат.

Впрочем, и в цивилизованных странах в видеополитике не всегда были абсолютно «святые» времена. И капитаны переживали бум порновидеопроизводства, подпольных просмотров. Потом прошло — наелись. Итак, наше видео пока молодец.

Подвальчики, подобные описанному, для ребят будто медом намазаны. Периодически после сеансов публика мнет друг другу бока, осваивая и закрепляя увиденные на экране приемы восточных единоборств. Ходят про подвалы разнообразные слухи, но взрослые туда не лезут — стесняются или боятся. Иногда кто-нибудь потихоньку вызовет милицию, но это уже когда дело дойдет до кровопролития. Бывала я в таких подвальчиках в Костроме и Тамбове, Кременчуге и Томске. Везде картина одинаковая. Зачем же они ходят туда, наши знакомые и незнакомые дети?

— Хочу увидеть своих кумиров Шварценеггера и Сталлоне, — заявил один из завсегдаев видеосалона. — Мечтаю стать, как они. Мне это позарез нужно. А то меня все бьют во дворе.

— Лично мне все это порядком надоело. Сыт по горло драками и сексом, — вмешался в разговор парень постарше, похожий на «ветерана видео». — Было бы чем заняться, наверное, и не пошел в подвал, а так деваться некуда.

А вот так ответили на вопрос авторы письма в журнал: «Мы любим ходить на «видики», ведь такого не увидишь в кинотеатрах, не узнаешь ни в школе, ни от предков. Фильмы учат красиво жить и любить, особенно «Греческая смоковница»... Собираемся здесь всей нашей компанией.

А где встречаться? Наташа, Марина, Катя, г. Светлогорск».

Девочки и мальчики видят на экране жизнь, которая восхищает их в отличие от «пресной и скучной жизни» родителей. Но есть и еще причина. На «видик» ходят не в одиночку, а с компанией, с друзьями, чтобы пообщаться. Это вполне естественно для молодежи. Но вот что тревожит. Призванное спланировать семью, ведь в переводе «хоум видео» — «домашнее, семейное кино», в иной дом оно внесло лишь разлад и тревогу.

Сводки МВД констатируют: в последнее время групповые изнасилования возросли на шестьдесят процентов. Следственные органы отмечают взрыв подростковой преступности. Среди причин и указанная в письмах разгневанных родителей в редакцию — видеофильмы, напичканные сексом и насилием.

У нас, как выяснилось, проблемой влияния видео на юные умы и души почти никто

кино. После потока фильмов в общем не очень высокой пробы Олтман оказался глотком чистого воздуха...

Мы и они. Извечное: отцы и дети. Какая дистанция нас разделяет? Десятилетия, а может, века? Мы, воспринимающие мир через экономику, политику, питающие надежды на программу «500 дней», боящиеся безработицы, нищеты и начальника, цепляющиеся за свое прошлое. Как же нам понять их, у которых нет прошлого, пока еще безучастных к политике, вряд ли переживающих экономические проблемы как глубоко личные. Они мало чего боятся. Но им во что бы то ни стало надо выжить в этом неустроенном, зыбком и не очень симпатичном, на их взгляд, мире. Они, беспардонно низвергающие авторитеты, незакомплексованные и подчас просто пугающие своим напором, сами нуждаются в защите. И когда я с высоты своего возраста выкрикиваю 15-летнему сыну: «Ты должен то-то и то-то», — а он изумленно спрашива-

ВИДЕО: переходный возраст

не занимается. Не отыскала я ни кафедры, ни лаборатории, ни даже ученого-одиночки, который бился бы именно над этим.

Что поглощает подросток в видеосалонах, мы уже поняли. Можно ли как-то этим управлять?

...Похоже, ответ нашел Г. Поличко из Кургана.

В тесном зале собиралась публика с улицы — неформалы, рокеры, трудные и обыкновенные подростки. «А почему бы не организовать здесь видеоклуб?» — подумал Поличко, педагог по образованию, защитивший диссертацию по кинопедагогике. Будучи директором средней школы, он открыл в ней экспериментальную лабораторию по эстетическому воспитанию.

Как-то после очередного сеанса Геннадий Александрович бросил в зал: «Как насчет дискуссионного клуба?» Из зала спросили: «А что будем смотреть?» «Все что угодно», — ответил Поличко. «И Рэмбо?» — «Конечно».

В подборе репертуара Поличко избрал принцип «максимальной достаточности». Целых два месяца ребята смотрели фильмы «джингоистского», то есть военно-пропагандистского, жанра: «Дикие гуси», «Солджер», «Командос». Примитивные в идейно-художественном плане, по форме яркие, зрелищные, отлично снятые. Почти все без исключения ленты повествуют о сильной личности, владеющей фантастическими приемами рукопашного боя, «герое мужского действия», которых негусто в отечественном кино.

Мудрость и хитрость Поличко заключались в следующем: когда он почувствовал, что его зрители обьелись «мускулами», то подбросил им «Военно-полевой госпиталь» Роберта Олтмана — шедевр мирового

ет: «Почему?» — чувствую себя совсем беспомощно перед моим акселератором со своими пошатнувшимися «ценностями», мне нечем убеждать. К сожалению, вынуждена признать, ему сейчас более близка сказка о супермене Рэмбо, чем мои правильные, но неубедительные аргументы.

Итак, подвальные видеосалоны, растущие как грибы, как бы мы, взрослые, ни протестовали, неизбежны по одной простой причине: что наша страна занимает последнее место в мире по обеспеченности населения видеотехникой. И не бороться с ними нужно, а найти каждому видеосалону или клубу умного ведущего, эрудированного, имеющего собственный взгляд на вещи, который займется «культуртрегерской» миссией, эстетически образовывая массы. Неплохо было бы последовать методу Поличко из Кургана, показывая фильм за фильмом, вкрапывая между ними время от времени талантливый, заставляющий думать, с блестящими актерами и режиссерами.

Впрочем, прекрасные ведущие в таком количестве — это из области фантастики. А вот из области реального другое — причастность матерей, отцов, старших братьев к воспитанию у детей хорошего вкуса. Не спешите ругать свое чадо за то, что оно помешано на видео. И не хватайтесь за перо, дабы написать полные гнева строчки в редакцию. Лучше не пожалейте рубля и, отбросив взрослые амбиции, спуститесь с сыном в соседний видеоподвальчик, посмотрите вместе «Звездные войны». И попробуйте стать для него первым киноведущим... А наш журнал, который начинает с этого номера публиковать видеотеку, может вам сориентироваться в мощном потоке видео.

Елена МИХАЙЛОВСКАЯ

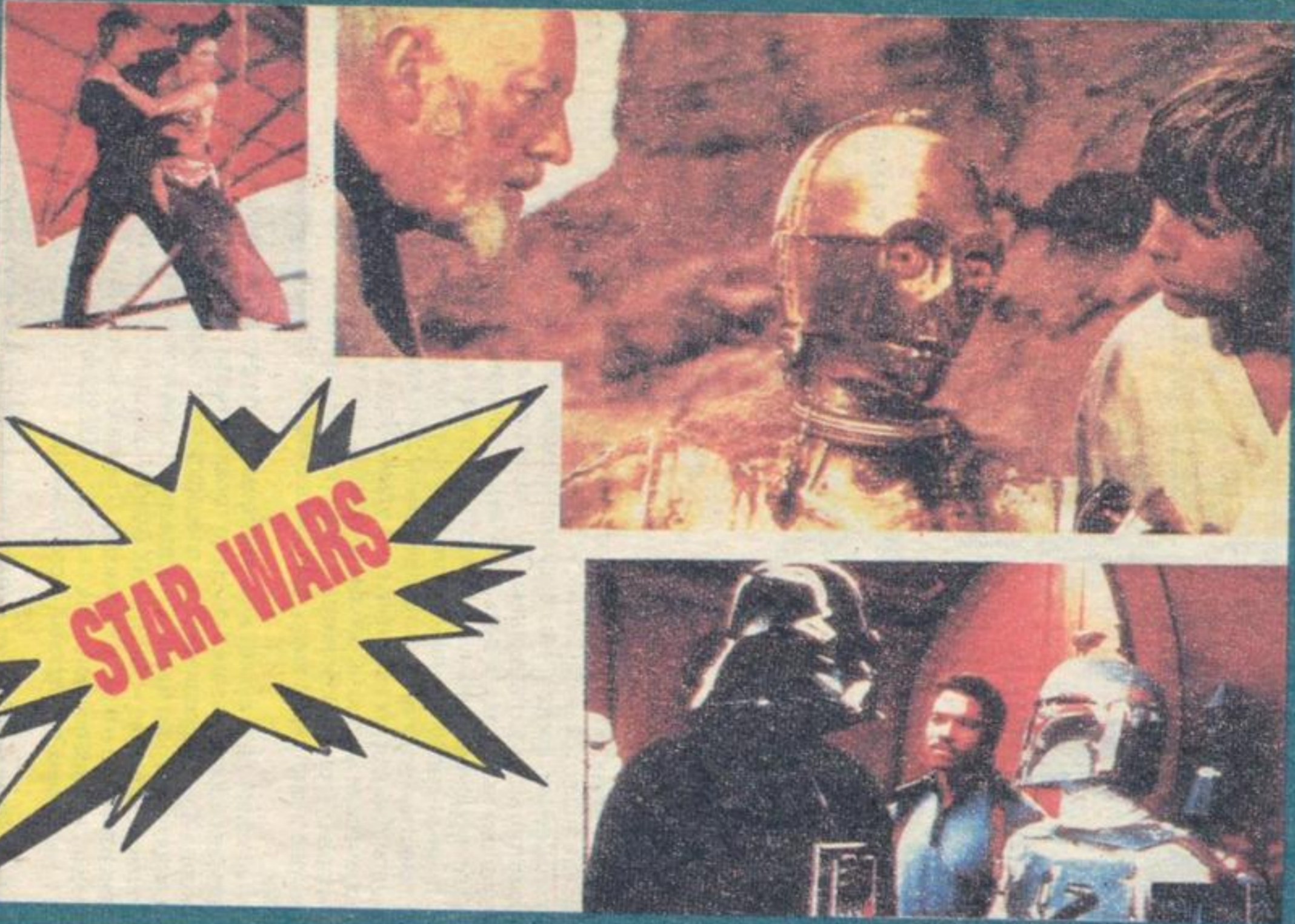

STAR WARS

VHS
PAL/SECAM

ЗВЕЗДНЫЕ ВОЙНЫ

РАБОТНИЦА
ВИДЕО

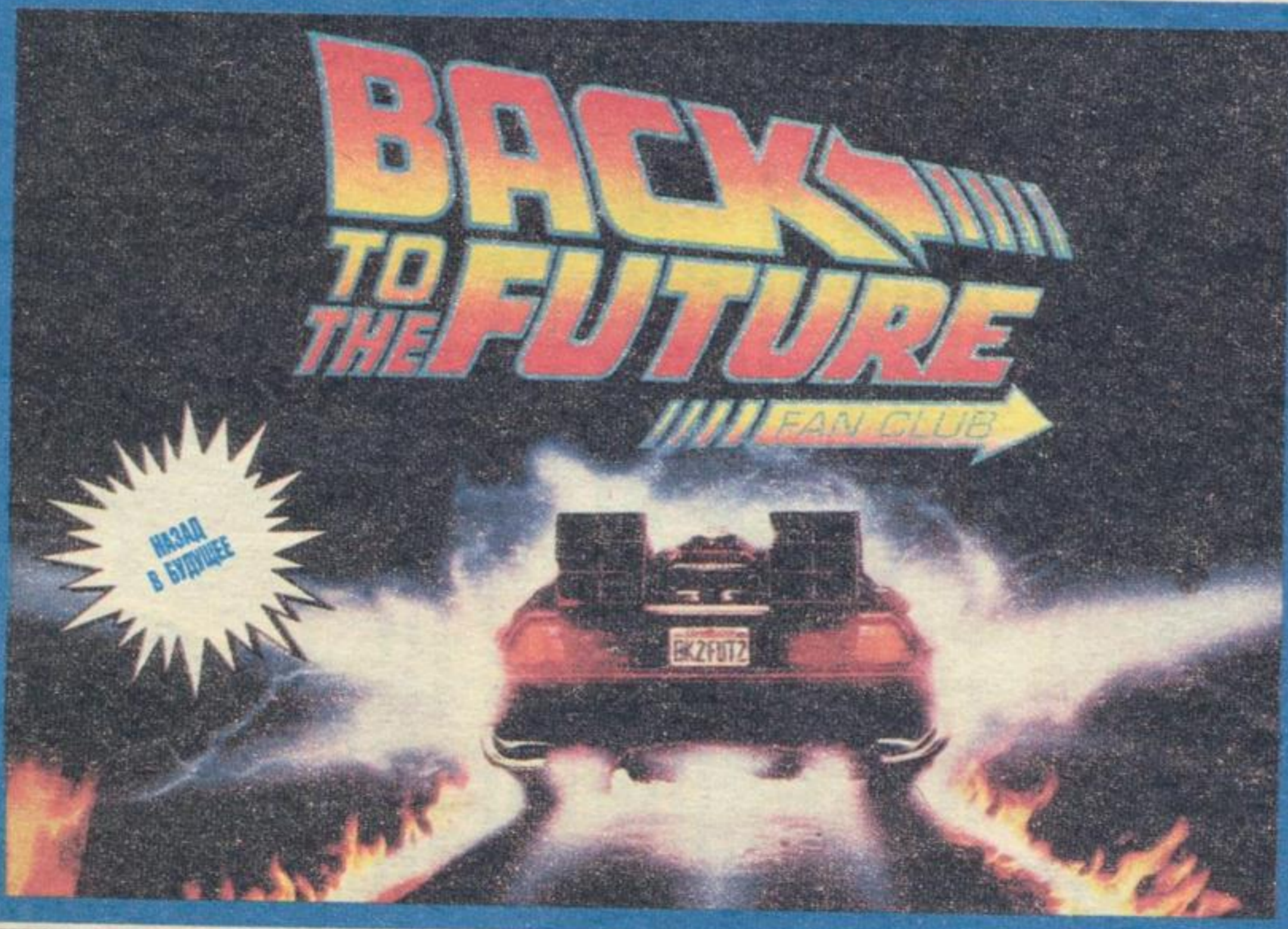

VHS
PAL/SECAM

НАЗАД В БУДУЩЕЕ

РАБОТНИЦА
ВИДЕО

«Назад в будущее»

1985 г.

«Назад в будущее II»

1988 г.

«Назад в будущее III»

1990 г.

Режиссер Роберт ЗЕМЕКИС

Продюсер Стивен СПИЛБЕРГ

В РОЛЯХ:

Майкл Джей Фокс, Кристофер Ллойд, Лиа Томпсон, Криспин Гловер, Томас Ф. Уилсон, Клаудиа Веллс и др.

С помощью машины времени, изобретенной чудаком-ученым, Эмметом Брауном, американский подросток Марти Мак Флай из 1985 года попадает в 1955-й. Там он встречает свою мать, и она влюбляется в него. Это вызывает цепь поразительных приключений. Ведь чтобы появиться на свет в будущем, Марти должен познакомиться со своей матерью со своим отцом, чему они оба активно сопротивляются.

Когда же Марти, после многих драматических и комических приключений, с честью выполняет свою миссию и возвращается домой в будущее, его ждет еще один приятный сюрприз.

Но счастливый финал становится началом новой серии путешествий во времени. Вместе с доктором Брауном Марти приходит исправлять ошибки, вызванные легкомысленным обращением со ВРЕМЕНЕМ. Удастся ли им это? Смотрите вторую и третью части. Вместе с героями фильма вас ждет много интересного.

Благодаря прекрасной режиссуре, отличным съемкам и массе компьютерных спецэффектов зритель постоянно находится в напряжении. Итак, добро пожаловать назад в будущее!

● Р. S. Фильм «НАЗАД В БУДУЩЕЕ» входит в десятку самых доходных фильмов последних двенадцати лет. Предназначен для семейного просмотра.

Материал подготовил Алексей КОСТРОВ.

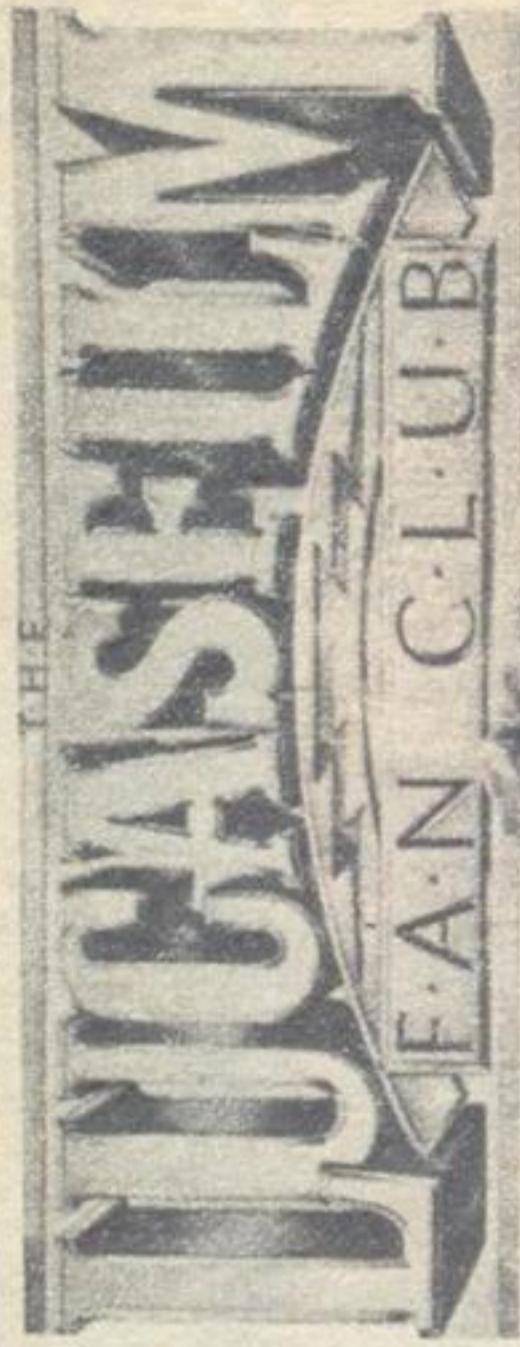

«Звездные войны»

1977 г.

Режиссер Джордж ЛУКАС

«Империя наносит ответный удар»

1980 г.

Режиссер И. КЕРШНЕР

Продюсер Дж. ЛУКАС



«Возвращение Джидая»

1983 г.

Режиссер Р. МАРКАНД

Продюсер Дж. ЛУКАС

В РОЛЯХ:

Марк Хамилл,

Керри Фишер,

Харрисон Форд,

Энтони Дениэлс,

Иен Дайармид и др.

Еще недавно в нашей прессе эти фильмы характеризовались как «антисоветская поделка», «социальный заказ Пентагона» и т. п. Сейчас, когда у нас появилась возможность самим посмотреть трилогию о войне Повстанцев и Империи, никому и в голову не придет видеть в них намеки на «советскую угрозу».

Эти чудесные фильмы переносят нас в мир космической сказки. «...Давным-давно в далекой Галактике...» Таинственные жители неизвестных миров, гигантские космические корабли, загадочные рыцари Джидая, их наставник — мудрый Йода, коварные космические мафиози, забавные роботы, жестокие воины Империи, Черный Повелитель, благородный капитан-контрабандист, красавица принцесса ожидают зрителя «Звездных войн».

Пересказывать сюжет не имеет смысла, да это и невозможно в рамках короткой заметки. Надо только отметить, что режиссер Джордж Лукас, специалист по спецэффектам Джон Дукстра и создатель кукол Карло Рамбальди подарили миру изумительное зрелище. Влияние «ЗВЕЗДНЫХ ВОЙН» ощущалось в кино-фантастике 70—80-х гг. Режиссер Стивен Спилберг, сам большой специалист зрелищного кино, назвал «ЗВЕЗДНЫЕ ВОЙНЫ» одним из сильнейших потрясений в своей жизни.

● Р. S. Все три фильма входят в десятку самых доходных фильмов последних двенадцати лет. Настоятельно рекомендуются как детям, так и взрослым.

СЛАДКИЙ СТОЛ

САЛАТ ФРУКТОВЫЙ



ШОКОЛАДНЫЙ КРЕМ

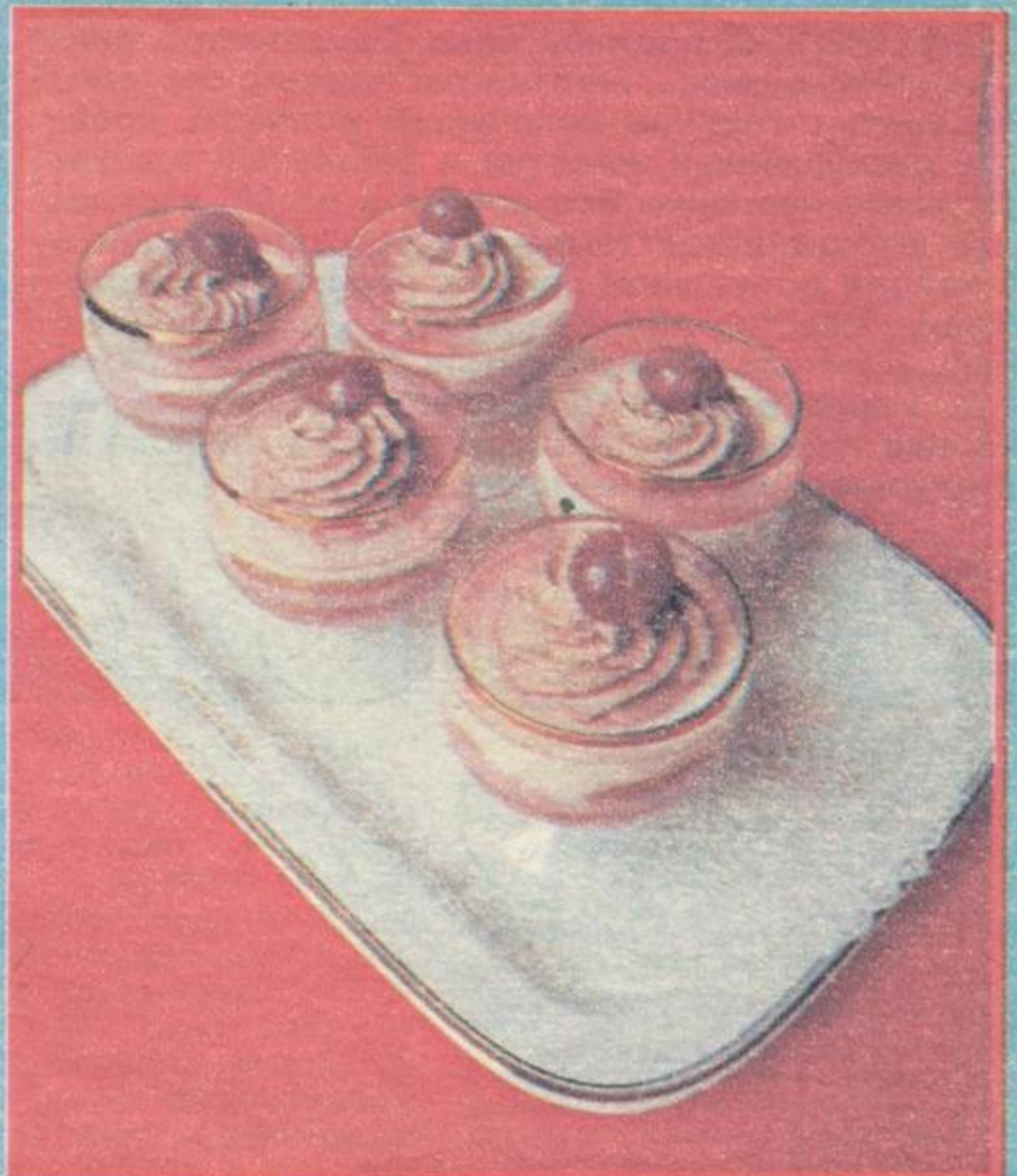

МУСС ЯБЛОЧНЫЙ



ЖЕЛЕ СЛОЕНОЕ

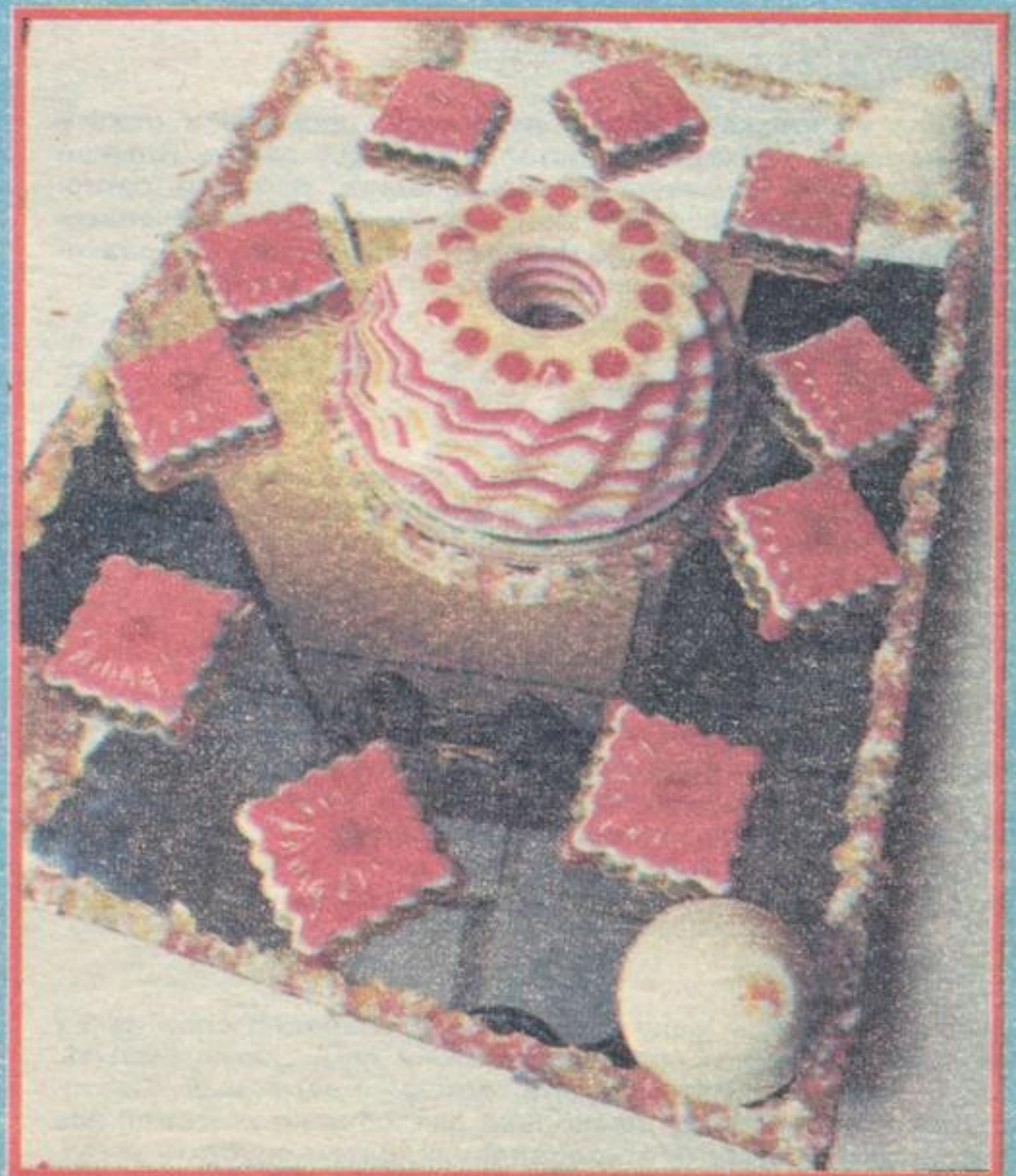

ШОКОЛАДНЫЙ КРЕМ

Желатин замочить в холодной кипяченой воде и распустить на водяной бане. Приготовить яично-молочную смесь: желтки растереть с сахаром, соединить с горячим кипяченым молоком, добавить распущенный желатин и растертый с сахаром какао-порошок. Все прогреть до 80° и охладить до комнатной температуры. Сливки взбить на холоде до пышной пены и, непрерывно помешивая, ввести яично-молочную охлажденную смесь. Готовый крем разлить в формочки и охладить. Перед подачей формочку опустить на несколько секунд в теплую воду и выложить (встряхивая) крем в вазочку.

ПРОДУКТЫ НА 10 ПОРЦИЙ:

Сливки — 500 г
Сахар — 150 г
Молоко — 200 г
Яйцо — 2 шт.
Желатин — 20 г
Какао — 30 г

САЛАТ ФРУКТОВЫЙ

Его можно приготовить из свежих, консервированных и сушеных фруктов. Комбинация зависит от вашего творчества и запасов. Вот один вариант.

Яблоки без кожи и семян нарезать крупной соломкой. Мандарины (апельсины) очистить, разделить на дольки, крупные разрезать. Чернослив промыть, залить водой, довести до кипения, охладить в отваре. После чего нарезать дольками. Подготовленные фрукты заправить сметаной и майонезом. Для вкуса добавить соль и сахар. Подать в салатнике или вазе, украсить зеленью и черносливом.

ПРОДУКТЫ НА 10 ПОРЦИЙ:

Яблоки — 500 г
Апельсины — 300 г
Сельдерей — 100 г
Чернослив — 300 г
Сметана — 200 г
Майонез — 200 г
Пудра — 20 г

ЖЕЛЕ СЛОЕНОЕ

Состоит из 3-х слоев.

1. Желе из клюквы. Ягоды перебрать, промыть и отжать сок, поставить на холод, а остальную массу залить горячей водой и варить 10 минут. Затем процедить, добавить сахар, довести до кипения. Снять пену, затем ввести замоченный в холодной кипяченой воде желатин и тщательно его размешать до полного растворения. Добавить сок и охладить.

ПРОДУКТЫ (НА 100 г ЖЕЛЕ):

Клюква — 16 г
Сахар — 16 г
Вода — 100 г
Желатин — 3 г

2. Желе молочное. Молоко с сахаром вскипятить, охладить до 50° и соединить с замоченным и проваренным на водяной бане желатином. Готовую смесь процедить и охладить.

ПРОДУКТЫ (НА 100 г ЖЕЛЕ):

Молоко — 100 г
Сахар — 14 г
Желатин — 3 г

3. Желе из лимонов (апельсинов или мандаринов). С лимонов снять кожицу (цедру) тонким слоем. Затем нарезать ее соломкой и ввести в горячий сахарный сироп одновременно с желатином и, помешивая, нагреть до кипения. Добавить отжатый сок лимона, процедить и охладить.

ПРОДУКТЫ (НА 100 г ЖЕЛЕ):

Сок лимона — 15 г
Сахар — 15 г
Вода — 90 г
Желатин — 3 г

Взять форму для желе и наливать поочередно слои из 3-х видов желе. Сначала налить белый — и дать слегка застыть, затем — красный, дать застыть, потом — лимонный. Повторить такое чередование несколько раз, пока не кончится все желе. Форму поставить в холодильник. Затем опустить в теплую воду и перевернуть на блюдо.

МУСС ЯБЛОЧНЫЙ

Мусс яблочный на манной крупе. Яблоки очистить от кожи и удалить сердцевину, нарезать на дольки и сварить. Отвар слить, процедить, а яблоки протереть через сито. В протертое пюре добавить сахар, лимонную кислоту и довести до кипения. Затем тонкой струйкой ввести манную крупу и варить, помешивая, 15 минут. Смесь охладить до 30—40° и взбивать до образования густой пышной пены. Затем разлить в формы и охладить. При подаче полить любым сиропом (малиновым, клубничным, лимонным).

ПРОДУКТЫ НА 10 ПОРЦИЙ:

Яблоки — 350 г
Сахар — 150 г
Крупа манная — 80 г
Лимонная кислота — по вкусу
Вода — 750 г



Фото С. Бондаренко

— Юрий, почему именно кошки?

— 18 лет я работаю с кошками, и 18 лет я слышу этот вопрос. Значит, интерес не ослабевает... Я искал что-то необычное, то, чего еще не было. Случайно встретил... обыкновенную кошку. Это мне тогда казалось — случайно, а теперь то я понимаю, что это была судьба. Будто бы я нашел себя (по характеру я очень похож на кошку). А может, в другой жизни я был котом — кто его знает? В общем, это мое, внутреннее. Как ни странно, некоторые про кошку говорят: она обманщица. Нет, кошка до безумия верное животное. Но она верит тому, кто этой веры достоин. Не каждому она отдает свое сердце, свою веру, свою любовь. Она очень гордая. Обмануть ее невозможно: она должна почувствовать искренность и доброту, тогда вы заслужите ее любовь. Вот вы улыбаетесь, говорите с ней ласковым голосом — ей этого мало. Она должна почувствовать внутреннее ваше тепло. А оно есть почти в каждом человеке, такое тепло, потребность полюбить кошку — даже если этот человек жесток к людям... Может, наша тяга к этому животному основана еще и на том, что мы подсудно понимаем, лекарство какой огромной силы заложено в кошке. Погладишь ее — и успокоишься. Поговоришь с ней — и обретешь душевное равновесие. Когда я занимаюсь со своими кошками, репетирую, я забываю про эту жизнь, про суету...

Я наблюдаю их годами. Удивительные животные. Иногда мне кажется, что это человек, — настолько, что даже плакать хочется от удивления, почему он в шкуре и молчит. У меня было несколько таких уникальных котов. Кеша, например... Надо было отснять эпизод в фильме «Кот в сапогах» — не могли снять его полгода, сложная сцена: кот превращается в человека. Обратились за помощью ко мне, приехали. Я говорю: «Только снимать будете без дублей, Кеша два раза работать не будет. Включайте сразу две каме-

Приходилось ли вам когда-нибудь возвращаться в пустую квартиру? Давно разъехались по другим городам взрослые дети, но вы никак не можете привыкнуть к этому. Уехали после шумного лета веселые внуки, а вам все кажется, вы услышите их голоса за дверью. Щелкнет замок — и вы останетесь один на один со своим одиночеством. Но что это? Серый комочек на коврике, и нет никаких сомнений, что он ждет именно вас. Случайно (но это только так кажется, что случайно!) забредшая в вашу жизнь кошка оказывается все понимающим слушателем, ласковым и нежным зверем (но вы-то уверены, что она — человек). Она обладает удивительным свойством успокаивать вас, снимать стрессы. И разве можно сказать, что вы одиноки, когда она верно ждет вас под дверью? А психологи утверждают, что если в семье есть кошка, то атмосфера в этом доме намного спокойнее, добрее и радостнее, чем в квартире без животного. А что мы знаем о нашем сером (черном, белом или рыжем) друге? Признанный авторитет в этой области — Юрий КУКЛАЧЕВ.

ры...» Подхожу к Кеше. Говорю: «Спрыгнешь с дерева, вот здесь пройдешь, мур-мур, здесь спрыгнешь, повернешься, потянешься, на задних лапах...» Операторы смотрят на меня, как на больного. «Снимайте», — даю команду. И что же вы думаете — Кеша в точности исполнил все то, что я ему сказал...

— По-моему, вы очень удивились...

— Я и сейчас удивляюсь — ну как он меня понимал? Не кот — человек...

— Юрий, а как вы считаете, что думают о нас кошки, когда смотрят, не мигая, круглыми глазами?..

— Они изучают нас. Они спрашивают: кто ты? — и сами отвечают себе на свой вопрос. Они слышат ультразвук. Они видят нас насквозь — я думаю, их глаза просвечивают нас, как рентген, они становятся друзьями, если вы их понимаете...

— Что бы вы могли посоветовать тем, кто решил завести себе пушистого друга?

— Во-первых, хочу поздравить этих людей — они действительно приобретут друга. Во-вторых, дам несколько практических советов. С кошкой мало хлопот, ее не надо выводить гулять 3 раза в день, как собаку, но к туалету надо приучать сразу, сизмальства. Поставьте в туалете пластмас-

Даже ПЛАКАТЬ хочется!..

совую ванночку (лучше две) с чистым песком или опилками — для начала. Лучше использовать опилки — они «многоразовые». Когда котенок научится пользоваться туалетом, в ванночку можно класть чистый листочек бумаги. Следите, чтобы дверь в туалет всегда была приоткрыта. Забудете — кошка найдет другое место и вновь и вновь будет ходить туда по запаху. И виноваты будете вы, а не животное. Правда, иногда они показывают таким образом свое негативное отношение к кому-то.

К нам в дом приходил один знакомый, не полюбила его кошка и мстила — в его ботинки...

— И как вы поступали?

— Ставили ботинки на верхнюю полку. Кошку нельзя обидеть, побить — она вам этого никогда не простит. Это не собака, которая может пойти на компромисс, завилать хвостом, вздохнуть и простить все своему хозяину. Кошка — очень прямое и честное животное. Обид не прощает. Может исчезнуть, уйти — из вашего дома, из вашей жизни. Она будет очень переживать разрыв, но простить не сможет.

Было в моей жизни одно письмо от 10-летнего мальчика, от которого пережил я сильнейший шок. «Дядя Юра, — написал мальчик, — я узнал, что ты бьешь, истязашь своих животных. Как ты можешь?..» Конечно, всегда есть люди, которым на руку распространять такие вот слухи о ком угодно, лишь бы облить грязью. Я даже хотел тогда по телевизору выступить. А потом подумал — не буду оправдываться. Умный человек прекрасно поймет, что, тронь я хоть пальцем одну кошку, не будет она на следующий день бежать ко мне, задрать хвостик, и мурлыкать, и обниматься, и радоваться. И вообще ничего она делать не будет. Таков их характер.

А вообще надо взвешивать каждое слово, думать, что и кому говоришь. Похвалишь одного кота в присутствии другого — тот уже зверем на первого смотрит, ревнует, оставишь их на секунду одних — шерсть клочьями летит, и кровь льется. Коты у меня отдельно друг от друга живут. А девчонки — вместе, у них ревность другого рода: одну кошечку похвалишь, другие готовы из шкуры вылезти, чтобы сделать лучше, чтобы их тоже похвалили...

— А какой рацион у ваших друзей?

— 150 г мяса, 150 г рыбы. Рыбу варить обязательно! Иначе — мочекаменная болезнь, участь моего Кеша... Тогда я еще не знал этих премудростей. Чтобы шерсть была хорошей, блестящей, давайте кош-

ке яичко, но очень редко, яйца разрушают печень. Если с первых недель, месяцев не приучили к молоку, взрослая кошка пить молоко не сможет, будет расстройство желудка. А вообще давайте им есть все, что едите сами, — капусту, картошку, каши, огурцы...

— А какую породу кошек вы можете выделить — самую красивую, умную...

— Если хотите иметь верного умного друга, который вас всегда будет понимать, — заведите серую дворовую Дуську.

Л. ЕРШОВА



Детская мода... Ее диктуют сами ребята: чтобы было удобно прыгать, бегать, лазать по деревьям и чтобы после всего этого мама не говорила: какой ты грязный! Вам нравятся модели, предложенные художниками Московского производственного швейного объединения «Авангард»? Кое-что вы сможете сшить и сами по выкройкам в «Семейном ателье».

Фото Ю. Желудева



ОПЕРАЦИЯ «ДЕД МОРОЗ» (СВЯТОЧНАЯ ДРАМА)

Ой, только не надо опять про совесть. У нас все несут. Плохо лежит — несут. Хорошо лежит — тоже берут. Людей можно понять. Если все вокруг наше, значит, кое-что и мое. Люди хотят забрать свою долю из общего котла. И не надо им мешать. Отдайте трудящимся то, что они вынуждены сегодня тащить тайком. Чтоб они не тряслись и не калечили свое здоровье на нервной почве.

А сейчас? Боятся, но тащат. Сколько и зачем — никто не знает. У меня сосед по даче (фамилию называть не буду) — заслуженный несут республики, работает на авиазаводе. Так он за полгода собрал на огороде самолет ЯК-40, хотя ему нужен был катер. Теперь он в этом лайнере хранит тляпки и грабли.

Тут недавно по телевизору показывали женщину, которая внутренним магнетизмом удерживает на теле ложки, вилки и другие железные предметы. И все ахают. Мол, загадка природы. А мне смешно. У нас каждый второй исполнит такой фокус. Одна моя знакомая (фамилию называть не буду), которая работает в типографии, за одну ходку вынесла на груди пять «Железных королей» и трех «Графов Монте-Кристо». Сам я наблюдал потрясающий случай. У троллейбуса вдруг штанга соскочила с проводов, отломилась и со всего маху обрушилась на голову гражданки, которая шла по тротуару. Все вокруг ахнули и зажмурились. А эта женщина даже не упала. Оказывается, у нее на голове, под платком, лежало сливочное масло: она только с фабрики вышла, в сумку переложить не успела, и этот кусок масла спас ей жизнь.

В любом деле нужна смекалка. Особенно при выносе. Вот вам пример. Перед Новым годом приходит к нам в цех мужик из профкома и спрашивает, нет ли желающих на роль Деда Мороза? Некому, мол, развозить подарки детворе. Я сначала и ухом не повел, а потом меня мысль пронзила. Ведь Деда Мороза на проходной обыскивать не будут. Идет красноносый веселить детишек, несет в мешке гостинцы. А вместе с гостинцами кое-что еще... Прикинул я, сколько мотков шерсти можно вытащить таким макаром, и побежал догонять профсоюзного деятеля. Записывай, говорю, буду Дедом Морозом. Он меня спрашивает, нет ли у меня на примете Снегурочки? Я сразу вспомнил про Матафонову. Он скривился, поскольку Люба Матафонова по возрасту и по весу годится Снегурочке в матери. Но, похоже, других кандидатур в профкоме не было, так что возражать они не стали.

Матафонову я знаю уже лет десять, женщина она хваткая, своего не упустит. Мигом оценила мой план, и стали мы с ней готовиться к операции.

30 декабря, после работы, провели с нами инструктаж: как себя вести, какие слова можно говорить, какие — нельзя. Выдали нам список адресов, мешок с подарками. Ну, шерсть у нас была припрятана заранее. Мы ее погрузили в мешок, сверху присыпали подарками — и в путь.

Первые десять адресов отработали мы на совесть. Я басом гудел, Снегурочка пищала, потом по рюмочке — и будьте здоровы. Через час, конечно, подустали, перешли на шадящий режим с перекурами. С порога всем: «Здрасьте!» — и прямым ходом на кухню. Туда

нам и детей приводили. Поглажу мальчика по головке, скажу что-нибудь вроде «Космонавтом будет!» — и за стол. Пока мы со Снегурочкой закусьваем, родители с детьми хороводы водят, стишки читают, чтоб заслужить подарочек...

Вообще-то по части спиртного не слаб, но к десяти вечера начались сбои. Помню еще, как плясал с Матафоновой, как пел: «Не сыпь мне соль на раны...» А после двадцатого адреса ушел в полный отруб.

Проснулся у себя дома. Голова как чужая. Жена, естественно, презирает. Тут меня пронзило насчет шерсти.

— Людок, — кричу, — где мешок?

А Людок в ответ брызжет целебным змеиным ядом. Тебя, говорит, люди принесли среди ночи. Никакого мешка, говорит, при тебе не было, ты его потерял вместе с совестью...

Соскочил я с кровати, пересилил общую слабость и, держась за стены, пошел на родную фабрику. Там меня уже ищут. Не успел появиться — срочно к начальнику цеха. Ну, думаю, влип! Хотел найти Матафонову, чтобы прояснить картину и согласовать линию обороны. Но сказали, что ее сегодня не будет, у нее, мол, скачет давление.

Прихожу к начальнику. Сидит угрюмый и смотрит на меня без всякого гуманизма.

— Ну, Дед Мороз, — говорит, — расскажи про свои подвиги!

Я молчу. Он берет в руки лист и начинает читать прокурорским голосом. При посещении семьи Фокиных, читает, ты, вместо того чтобы вручить подарок ребенку, скормил весь кулек ихнему доbermanу.

— Не было такого, Сей Сеич, — говорю, — не подпишу!

А начека шпарил дальше. Оказывается, у Пупсуевича я сделал предложение его теще восьмидесяти лет. У Филипчука пытался вытащить из часов кукушку в момент кукования, погубив и часы, и сервис. У Данилиной съел редкое комнатное растение, которое цветет раз в пять лет. А в доме у Ширяевых сорвал со стены «Портрет незнакомки», заявив, что эта баба поломала мне жизнь...

Огласил он весь обвинительный лист и ждет, что я скажу в оправдание. Но я твердо решил от всего отпираться. Не верьте, говорю, этому доносу. Его, говорю, сочинил какой-то поганец, чтоб очернить меня и весь наш передовой цех!

Но начальник только головой покачал. Я, говорит, не поверил бы, если бы не видел тебя вчера своими глазами. Приперся, говорю, ты ко мне в полночь, заперся в туалете, хохотал там, как филин, а после вручил мне новогодний подарочек...

Тут он поднимает с пола мешок. Тот самый. Меня аж в пот бросило. Смотрит на меня и выкладывает на стол проклятую шерсть. Он думал, я сразу расколуюсь. Но я твердил свое: знать ничего не знаю, мол, какой мешок дали, с тем и поехал... Может, и выкрутился бы, кто его знает. Но Матафонова прибежала и с перепугу во всем призналась.

Поскольку попались мы впервые, судил нас товарищеский суд. Понятно, повышибали из всех очередей, лишили премии и других благ. Ну, я обиделся и ушел по собственному. Теперь тружусь на мясокомбинате. И никакая перестройка мне не страшна.

РАБОТНИЦА

1' 91

Главный редактор
З. П. КРЫЛОВА

Редакционная коллегия:
В. М. БАШАРИНА —
зам. гл. редактора
С. Ю. ВЕРЕТЕННИКОВ —
гл. художник
Т. Ш. ВИРКУНЕН
И. А. ЖУРАВСКАЯ
Г. П. ОРЛОВСКИЙ —
отв. секретарь
И. В. СКЛЯР
А. П. ТКАЧЕНКО
Н. Ф. ФЕДОРОВА

Художественный редактор
А. С. БАРХИНА
Технический редактор
Л. А. ПИМЕНОВА



ТЕЛЕФАКС:
253-96-02



Справки
по письмам: 212-12-29



Адрес редакции:
101458, ГСП, Москва, А-137,
Бумажный проезд, 14.

«Домашний калейдоскоп»:
250-11-93

УЧРЕДИТЕЛИ: КОЛЛЕКТИВ РЕДАКЦИИ
ЖУРНАЛА «РАБОТНИЦА»
ИЗДАТЕЛЬСТВО ЦК КПСС «ПРАВДА»

Сдано в набор 22.11.90.
Подписано к печ. 13.12.90.
Формат 60×90¹/₈.
Бумага книжно-журнальная.
Глубокая печать.
Усл. печ. л. 6,00. Усл. кр.-отт. 15,42.
Уч.-изд. л. 9,56.
Тираж 11 870 000 экз.
(1-й завод: 1—6 000 000 экз.).
Заказ № 3081.
Цена 60 коп.

Ордена Ленина
и ордена Октябрьской Революции
типография имени В. И. Ленина
издательства ЦК КПСС «Правда».
125865, ГСП, МОСКВА, А-137,
ул. «Правды», 24.

54



Среди церквей Троице-Сергиевой лавры Успенский собор (II половина XVI века) числится главным храмом. И, как подобает главному, гордо держит пять своих глав над тесной монастырской застройкой, над толпами паломников и туристов. Переживший за четыре столетия не одного тирана, не один всплеск религиозности, Успенский собор снисходителен к сиюминутности. Его удел — вечность.

Фото Николая МАТОРИНА

РАБОТНИЦА

ЦЕНА 60 коп.

ИНДЕКС 70770



P.S. Второй номер нашего журнала мы назвали «Один день женщины». В статьях, рассказах, встречах с деловыми и художественными натурами читатели смогут широко и объемно взглянуть на один день женщины, на ее жизнь...